



GLANZ 60PRIUS

http:www.butterfly-system.com

バタフライシステム
〒811-3134
福岡県古賀市青柳 483-3
TEL 092-943-1888
FAX 092-943-1444



お車に関してのお取付は、難しい為、プロショップにてのお取り付けをお勧めいたします。

お取り付けに際して、純正部品の取り外し、加工等が発生しますが、その際の失敗等についてのクレームには応じかねます。

ご不明な点につきましては、お気軽にお問い合わせ下さい。

フロントフラップスポイラー<作業手順>

- ①<クリップナット使用図>を参照にライナー（インナーカバー）を浮かせます
- ②<車体裏側図>を参照に純正ビス流用箇所のビスを取り外して下さい
- ③下記を参照にフロントフラップを仮合わせして下さい
仮合わせ時に穴をあける場所を確認し、穴あけ箇所をマークして下さい
- ④③に問題がなければ<クリップナット使用図>を参照にクリップナットを取り付け、純正バンパー側にマークした場所にドリル等で約3mm程の穴を開けて下さい
- ④<全体図>を参照に上下・前後・左右・隙間等の確認を行い、緩みの無いように付属のビスと純正ビスにて本止めをして下さい

付 属 部 品	数量
ビス (M4×19)	4
ビス黒 (M4×19)	2
クリップナット (M4)	2

<車体裏側図> 付属ビス穴あけ箇所：3mm×4カ所

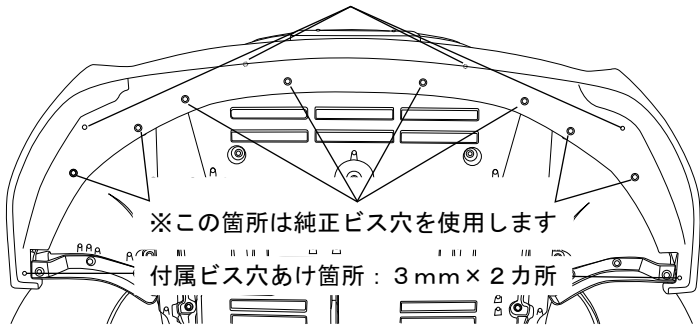

<エアロ取付図> 付属ビス使用：3mm×4カ所

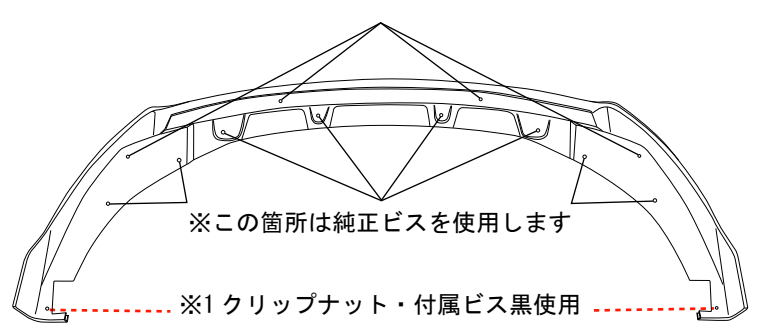

<※1クリップナット使用図>

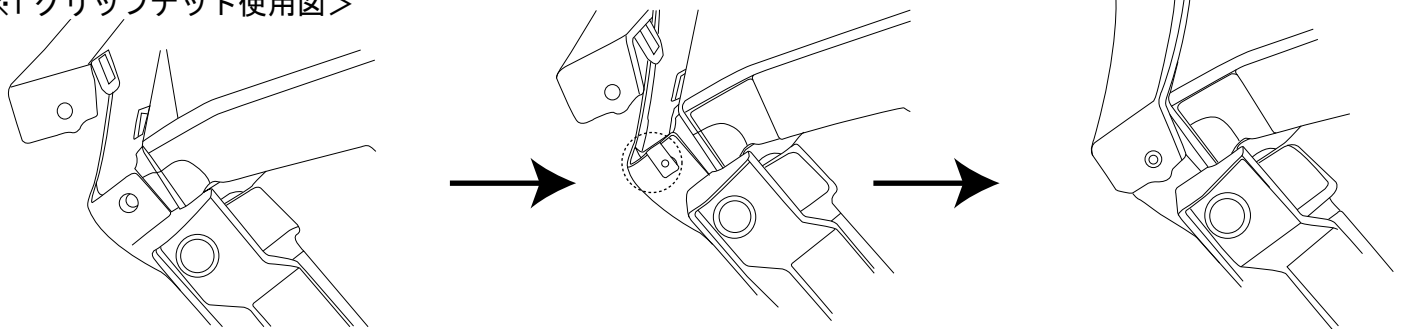

プラピンを外しライナーを浮かせてください クリップナットを上図のように取りつけてください ライナーを戻し付属ビス黒で取り付けます

<全体図>

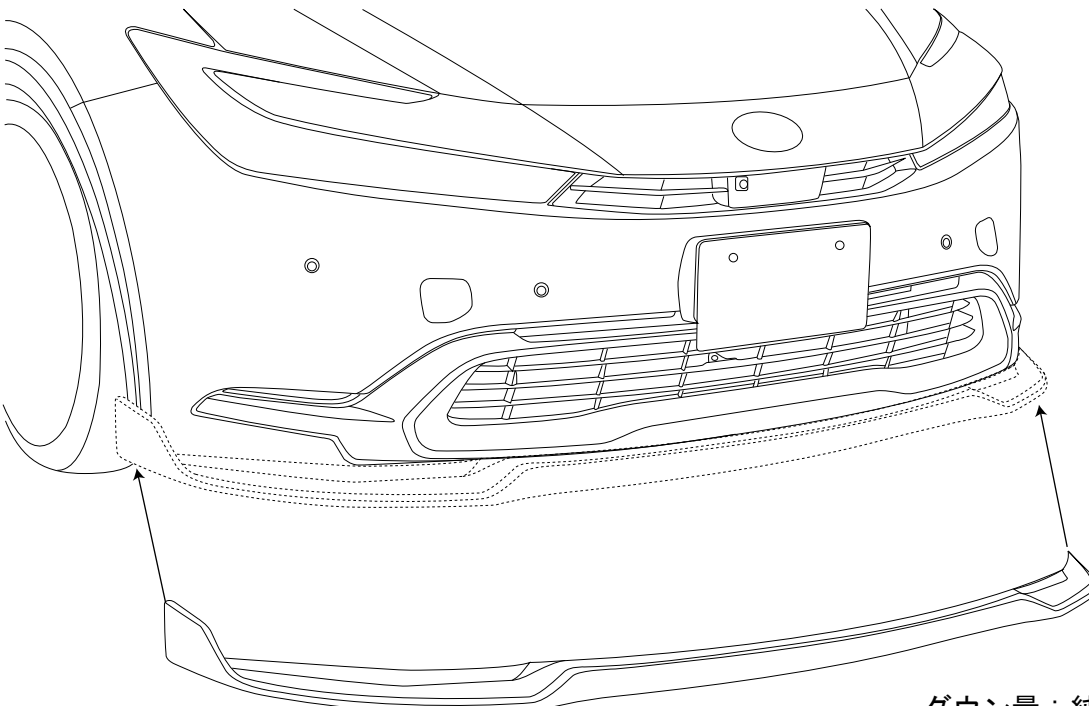

<※1 取付詳細図>
※横からカットした図です

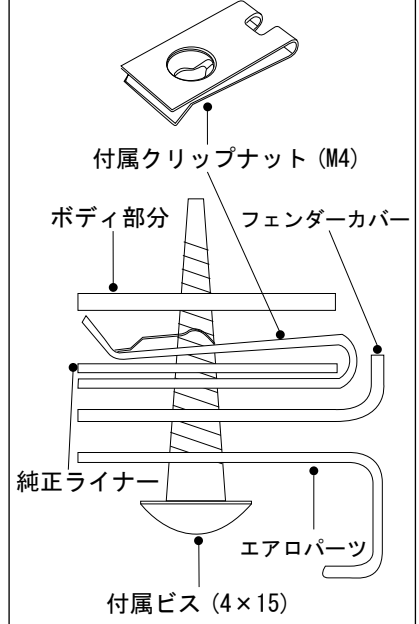

ダウン量：純正バンパーより約30mmダウン

※本取扱説明書はあくまでも参考にして頂く為のものでありますのでお客様のお車に合わせた取付方法を考慮してください。