



お車に関してのお取付は、難しい為、プロショップにてのお取り付けをお勧めいたします。

お取り付けに際して、純正部品の取り外し、加工等が発生しますが、その際の失敗等についてのクレームには応じかねます。

ご不明な点につきましては、お気軽にお問い合わせ下さい。

フロントフラップスポイラー<作業手順>

①バンパー下の純正モールと純正クリップナットを取り外してください

下記を参照に仮合わせしフラップの位置を確認し、穴あけ箇所をマークして下さい

②①に問題がなければマーキングした6か所をドリル等で6.5mm程の穴を開けてください

③両側ドア下はボルト使用箇所取付図(※1)を参考に6.5mm程の穴をあけてください

④③まで問題がなければフラップ取付裏側図・全体図を参照に上下・前後・左右・隙間等の確認を行い、緩みの無いように付属のボルトにて本止めをして下さい。

付 属 部 品	数量
ボルト (M6×15)	8
ワッシャー (M6×13)	16
ナット (M6)	4
フランジナット (M6)	4

<エアロパーツ取付裏側図>

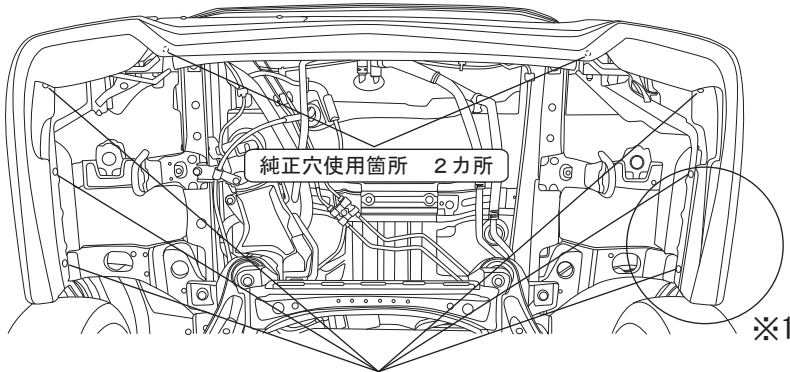

エアロパーツ仮合わせ時にマーキング
穴あけ加工箇所 約6.5mm 6カ所

<YouTube 取説動画はこちら↓>



<※1 両側ボルト使用箇所取付図>

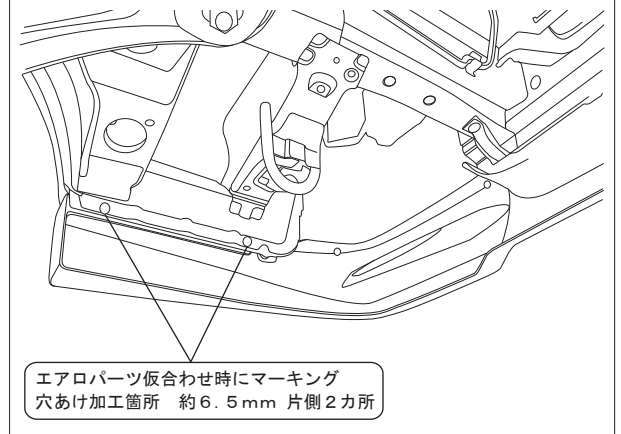

エアロパーツ仮合わせ時にマーキング
穴あけ加工箇所 約6.5mm 片側2カ所

<全体図>

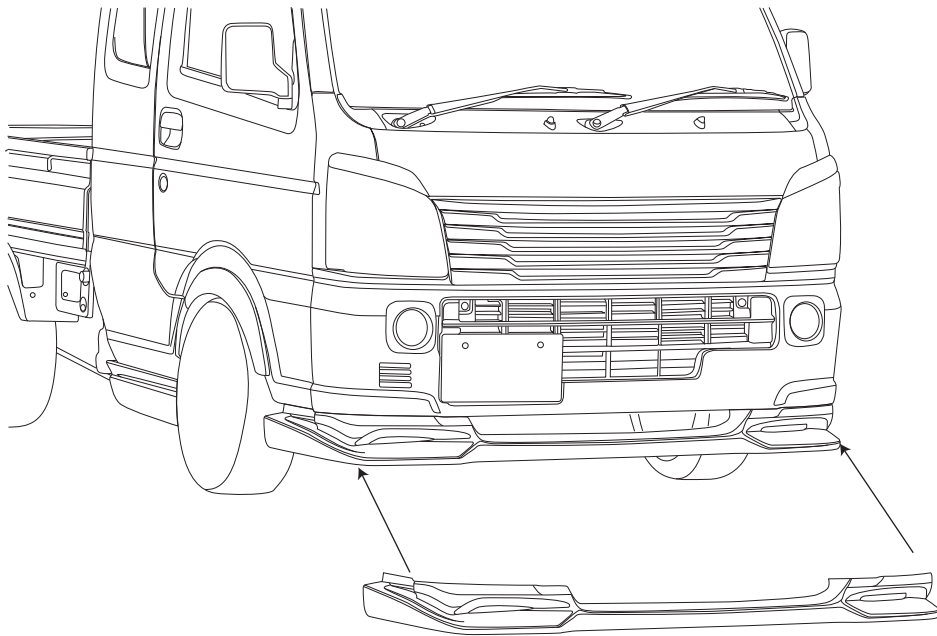

<取付詳細断面図>

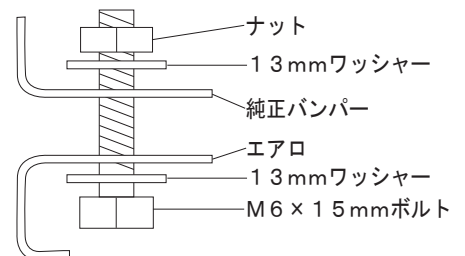

穴あけ加工 (6.5mm程)
付属ボルトナット使用
13mmワッシャー使用
※横からカットした図です

地上高 (純正バンパーより)
約110mmダウン

※本取扱説明書はあくまでも参考にして頂く為のものですのでお客様のお車に合わせた取付方法を考慮してください。