



お車に関してのお取付は、難しい為、プロショップにてのお取付をお勧めいたします。

お取付に際して、純正部品の取り外し、加工等が発生しますが、その際の失敗等についてのクレームには応じかねます。

ご不明な点につきましては、お気軽にお問い合わせ下さい。

サイドステップスポイラー<作業手順>

- ①サイドステップ取付前にビスで固定されているフロントのライナーを取り外して下さい  
下図エアロパーツ裏側図を参照に両面テープが付く箇所をパーツクリーナー  
(シリコンオフ)などで脱脂し両面テープを貼り付けて下さい
- ②下記を参照に仮合わせをしパーツの取付位置を確認し、穴あけ箇所をマークして下さい  
※ボディの接地面(両面テープ部分以外)は多少の加工を必要とする場合があります
- ③仮合わせに問題がなければ両面テープが付くボディ側を脱脂して下さい。
- ④②でマーキングした4か所をドリル等で6.5mm程の穴を開けてください
- ⑤④まで問題なければパーツ取付図を参照に上下・前後・左右・隙間等の確認を行い、  
緩みの無いように付属のボルト・両面テープにて本止めをして下さい。

付 属 部 品	数 量
ボルト (M6×15)	4
ワッシャー (M6×13)	4
フランジナット (M6)	4
両面テープ (10mm×2m)	1

<エアロパーツ取付図>: 仮合わせ

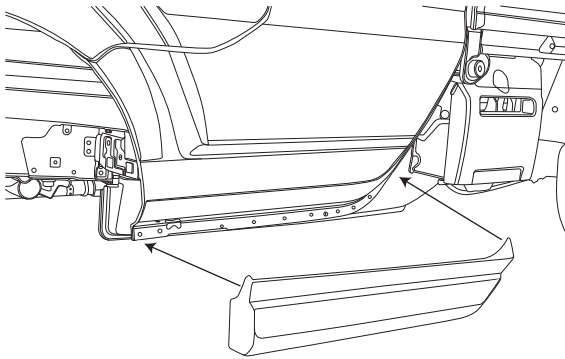

両面テープを付け仮合わせをして下さい  
○位置のボディの接地面の調整をして下さい

<エアロパーツ取付図>: 穴あけ

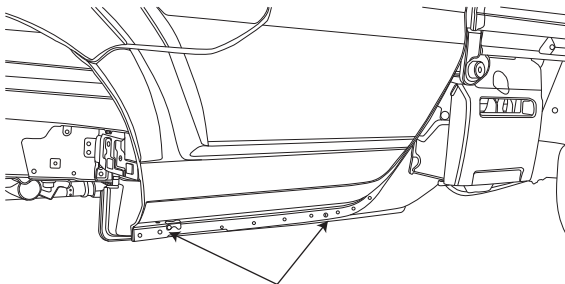

パーツの取付穴に合わせて6.5mm程の穴を  
ドリル等であけて下さい

<エアロパーツ裏側図>: 両面テープ貼付け箇所

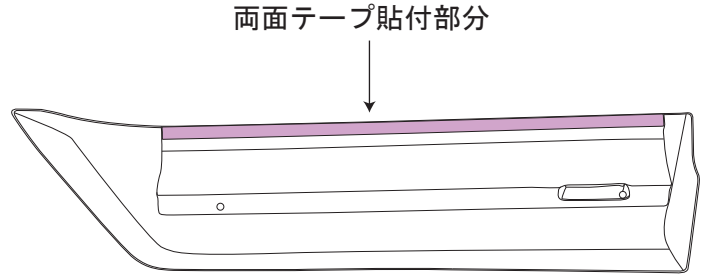

両面テープ貼付部分  
パーツ本体とボディの貼付部分をパーツクリーナー等  
で脱脂して上図を参照に両面テープを張付けてください

<エアロパーツ取付図>: 取付

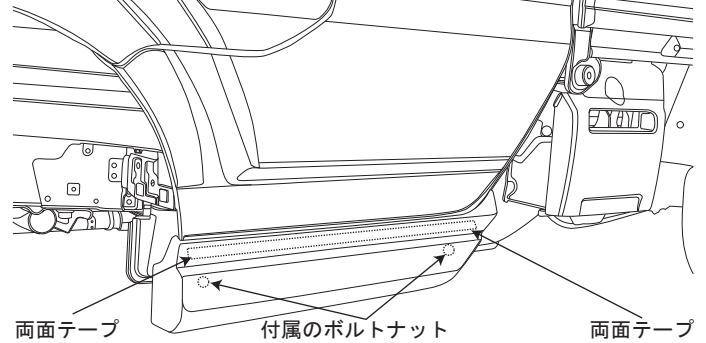

付属のボルトナットで仮止めし位置決め後に  
両面テープを貼付け最後にボルトナットを本止めします

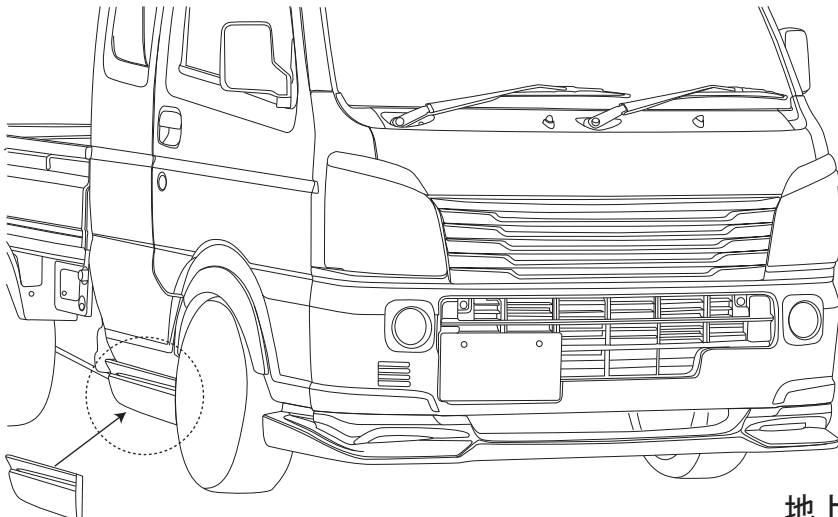

<YouTube 取説動画はこちら↓>



地上高(純正サイドシールより)約40mmダウン

※本取扱説明書はあくまでも参考にして頂く為のものですのでお客様のお車に合わせた取付方法を考慮してください。