



お車に関してのお取付は、難しい為、プロショップにてのお取り付けをお勧めいたします。

お取り付けに際して、純正部品の取り外し、加工等が発生しますが、その際の失敗等についてのクレームには応じかねます。

ご不明な点につきましては、お気軽にお問い合わせ下さい。

フロントハーフスポイラー<作業手順>

- ①車体裏側図を参照にフロントアンダーモールを外して下さい
- ②全体図・パーツ裏側図を参照に仮合わせして取付部分（穴あけ部分）を確認して下さい
※個体差などでボディに合わせる多少の作業（加工）が必要な場合があります
- ③②に問題がなければ穴あけ箇所（4カ所）にドリル等で約3mm程の下穴を開け付属ビスにて同時にパーツ裏側図を参照に純正ビス流用箇所（4カ所）に純正ビスにて取付して下さい
- ④全体図を参照に上下・前後・左右・隙間等の確認を行い、緩みの無いように純正のビス・付属のビスにて本止めをして下さい。

付 属 部 品	数量
ビス (4×19)	4

<車体裏側図>

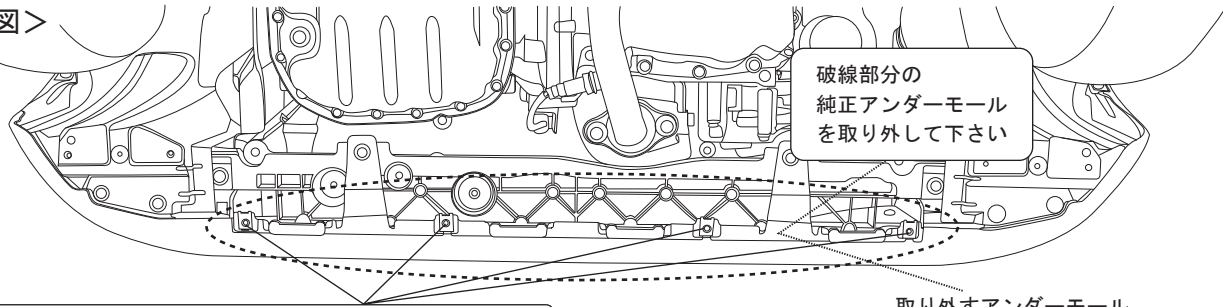

純正のビスを4カ所外してモールを外します（純正ビスは流用します）

取り外すアンダーモール

<パーツ裏側図>

付属ビス使用箇所2カ所
穴あけ加工必要（約3mm）
純正側が狭い為注意が必要
純正側が柔らかい為締めすぎに注意が必要

純正ビス流用箇所4カ所

※穴位置に個体差があります
穴位置の調整加工が必要な場合があります

付属ビス使用箇所2カ所
穴あけ加工必要（約3mm）
純正側が狭い為注意が必要
純正側が柔らかい為締めすぎに注意が必要

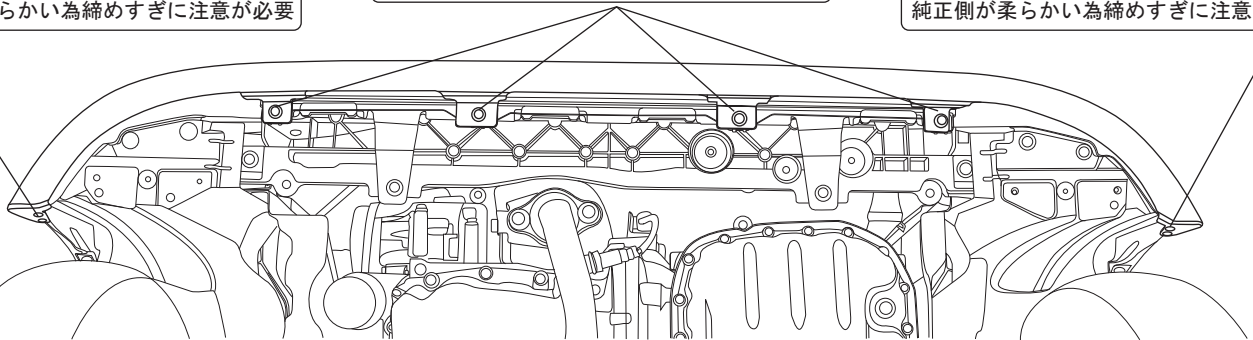

<全体図>

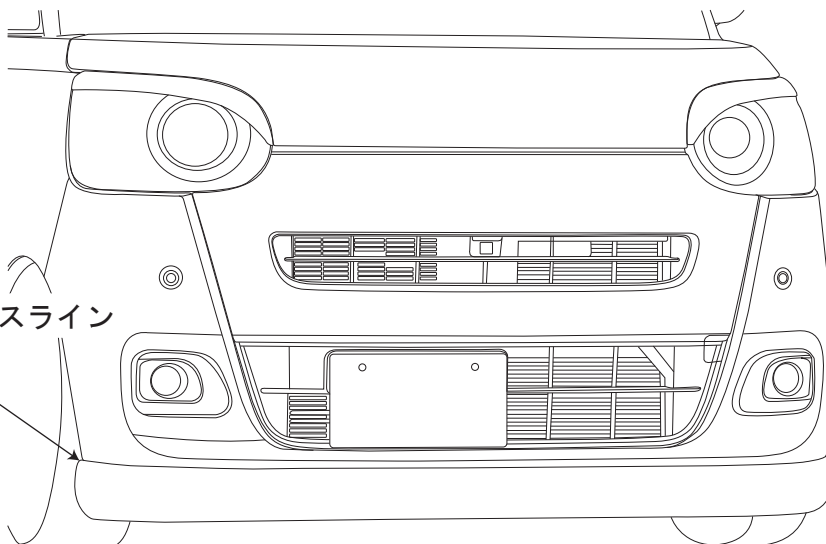

取付方法（参考）

純正のプレスラインに片方入れ
反対側のプレスライン部分を少し
抑えながら取付けます。
※ライナーカバーを外すとバンパーが
柔らかくなります。

取付位置：純正プレスライン
地上高（純正バンパーより）
：約30～35mmダウン

※本取扱説明書はあくまでも参考にして頂く為のものですのでお客様のお車に合わせた取付方法を考慮してください。