



GLANZ

LA850系 MOVE CANBUS

http://www.butterfly-system.com

パタフライシステム
〒811-3134
福岡県古賀市青柳 483-3
TEL 092-943-1888
FAX 092-943-1444



お車に関してのお取付は、難しい為、プロショップにてのお取り付けをお勧めいたします。

お取り付けに際して、純正部品の取り外し、加工等が発生しますが、その際の失敗等についてのクレームには応じかねます。

ご不明な点につきましては、お気軽にお問い合わせ下さい。

サイドステップ<作業手順>

- ①下記を参照に仮合わせして取付部分（穴あけ部分）を確認して下さい
※個体差などでボディに合わせる多少の作業（加工）が必要な場合があります
※FRP製品の性質上中央部分から外に向かって上に変形していることがありますので
下記内容をよくお読みいただき取付してください
- ②①に問題がなければ下記を参照に穴あけ箇所（約3mm：4か所左右8カ所）
穴あけ調整箇所（1カ所左右2カ所）にドリル等で穴を開け付属ビスにて取付して下さい
- ③下記を参照に上下・前後・左右・隙間等の確認を行い、緩みの無いように
付属のビスにて本止めをして下さい
※ドアとステップの間隔が狭い為のドアの開閉に干渉しないように注意して下さい

| 付 属 部 品 | 数量 |
|-----------------|----|
| ビス（フロント用）(5×20) | 2 |
| ビス（リア用） (4×19) | 4 |
| ビス（ドア内用） (4×19) | 4 |

<サイドステップ本体> フロント側→

<ドア内側>

付属ビス（4×19）使用箇所2か所（左右4カ所）
あけ加工箇所必要（約3mm）
パーツに合わせて穴をあけてください
※ドアの開閉に干渉しないように下方向に抑えながら穴あけ取付をします

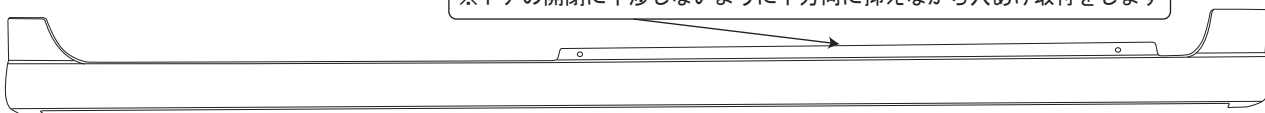

<タイヤハウスリア側>

付属ビス（4×19）使用箇所2か所（左右4カ所）
あけ加工箇所必要（約3mm）
ボディのプレスラインに合わせてパーツに合わせて穴をあけてください
※ドアの開閉に干渉しないように下方向に抑えながら穴あけ取付をします

<タイヤハウスフロント側>

付属ビス（5×20）使用箇所1か所（左右2カ所）
純正穴使用箇所（サービスホール使用）
ボディのプレスラインに合わせてパーツに合わせて穴調整してください
※ドアの開閉に干渉しないように下方向に抑えながら穴調整取付をします

<タイヤハウス>

<リア側>

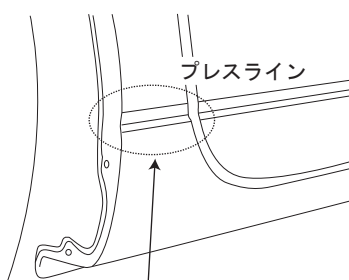

純正のプレスラインに合わせて
約3mm程の下穴をあけ
付属ビスにて取付
(4×19ビスを使用)

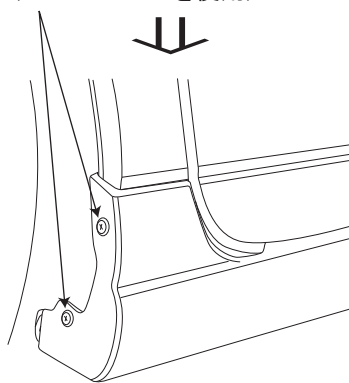

<ドア内側>

純正のサイドシール（ステップ）に乗るように
下方向に抑えながら穴あけ取付をします

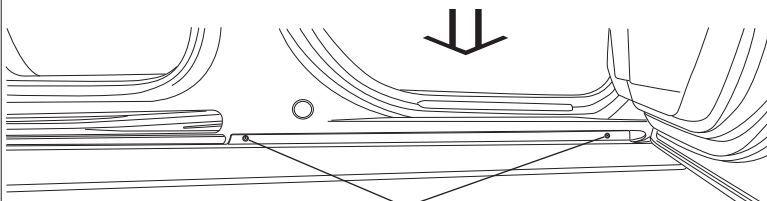

付属ビス（4×19）使用箇所2か所（左右4カ所）
あけ加工箇所必要（約3mm）

<全体図>

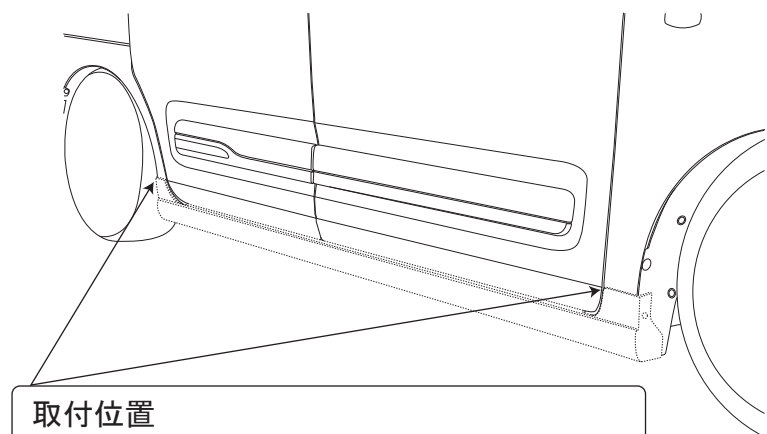

取付位置
純正のプレスラインに合わせて取付します

<タイヤハウス>

<フロント側>

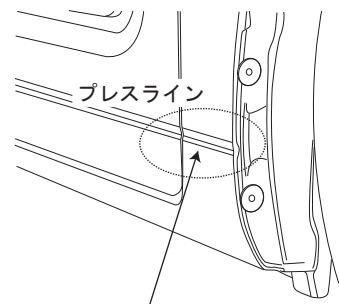

純正のプレスラインに合わせて
純正ビス穴（サービスホール）
を流用し付属ビスにて取付
(5×20ビスを使用)

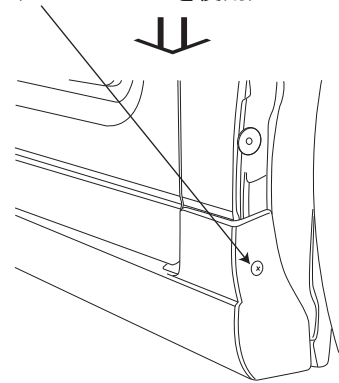

地上高（純正ジャッキポイントより）：約5～10mmダウン

※本取扱説明書はあくまでも参考にして頂く為のものでお客様のお車に合わせた取付方法を考慮してください。