



GLANZ FLAP series

MR52S/MR92S ハスラー

<http://www.butterfly-system.com>

バタフライシステム
〒811-3134
福岡県古賀市青柳 483-3
TEL 092-943-1888
FAX 092-943-1444



お車に関してのお取付は、難しい為、プロショップにてのお取り付けをお勧めいたします。

お取り付けに際して、純正部品の取り外し、加工等が発生しますが、その際の失敗等についてのクレームには応じかねます。

ご不明な点につきましては、お気軽にお問い合わせ下さい。

リアフラップスポイラー<作業手順>

- ①フラップを仮合わせして下さい。
- ②下記<全体図>を参照にクリアランスを確認し
フラップの位置を決め穴をあける場所をマーキングして下さい。
- ③②に問題がなければマーキングした場所に<フラップ取付裏側図>を参照し
ドリル等で指定数の穴を開けてください。
- ④フラップ取付裏側図・※a 取付詳細図・全体図を参照に上下・前後・左右・隙間等の
確認を行い、緩みの無いように付属のボルト・専用スペーサーにて本止めをして下さい。

付 属 部 品	数 量
ボルト (M6×15)	3
ボルト (M6×20)	4
ワッシャー (M6×13)	7
ワッシャー (M6×21)	7
ナット (M6)	7
専用スペーサー (20×2mm)	8

<フラップ取付裏側図>

※バンパーを下から見た図です

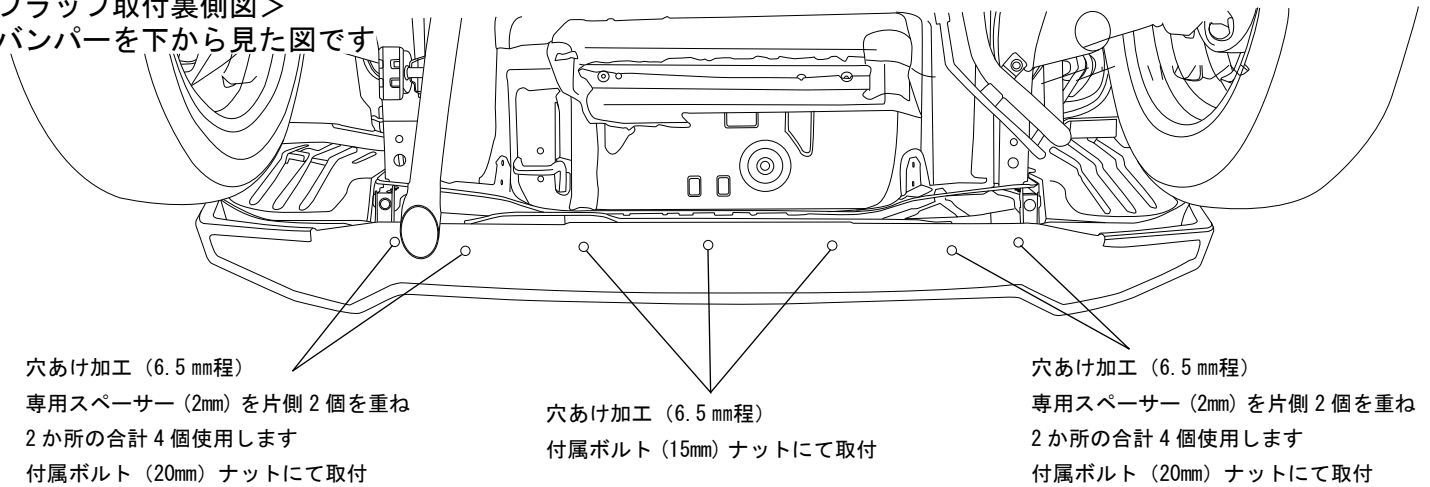

穴あけ加工 (6.5mm程)
専用スペーサー (2mm) を片側 2個を重ね
2か所の合計 4個使用します
付属ボルト (20mm) ナットにて取付

穴あけ加工 (6.5mm程)
付属ボルト (15mm) ナットにて取付

穴あけ加工 (6.5mm程)
専用スペーサー (2mm) を片側 2個を重ね
2か所の合計 4個使用します
付属ボルト (20mm) ナットにて取付

<※a 取付詳細図>

※横からカットした図です

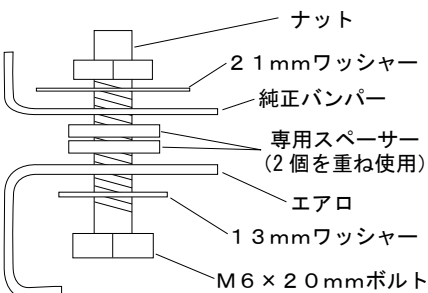

※車裏側から見た取付完成図です。

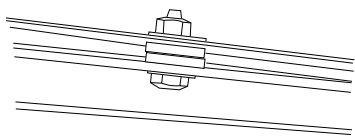

※純正バンパーは軟い為
力の入れすぎにご注意ください。

<全体図>

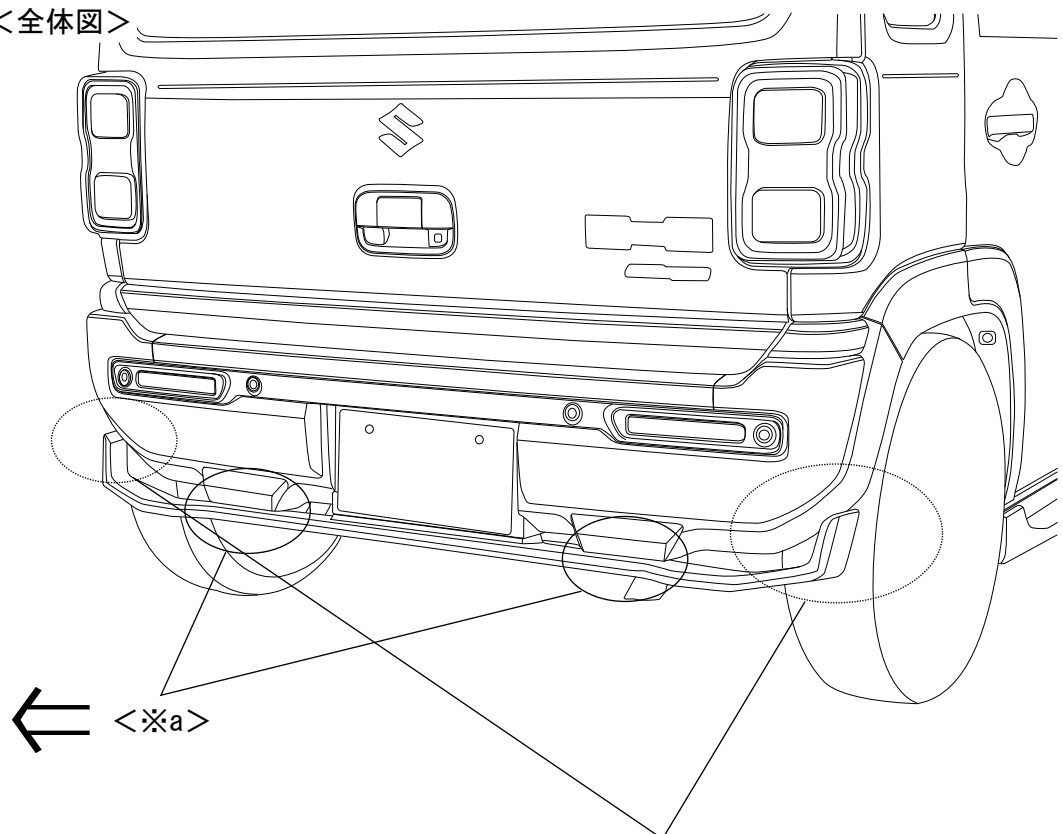

← <※a>

干渉確認場所

※左右均一にクリアランスを確保してください。

地上高 (純正バンパーより) : 約 25mmダウン

※本取扱説明書はあくまでも参考にして頂く為のものですのでお客様のお車に合わせた取付方法を考慮してください。