



お車に関してのお取付は、難しい為、プロショップにてのお取り付けをお勧めいたします。

お取り付けに際して、純正部品の取り外し、加工等が発生しますが、その際の失敗等についてのクレームには応じかねます。

ご不明な点につきましては、お気軽にお問い合わせ下さい。

フロントフラップスポイラー<作業手順>

- ①下記を参照にフロントアンダーモールのビス5カ所を外し、流用しない部分のビス2カ所を戻し、センター部分バンパー止めのボルト3カ所のうち2カ所を外して下さい。
- ②流用するビス、ボルトの位置を合わせフラップを仮合わせして下さい。
- ③下記を参照にフラップの位置を参照に穴をあける場所3カ所を確認し、マークしてドリル等で指定数の穴を開けてください。
- ④③まで問題なければフラップ取付裏側図・全体図を参照に上下・前後・左右・隙間等の確認を行い、緩みの無いように純正流用のボルトビス・付属のボルトビスにて本止めをして下さい。

付 属 部 品	数 量
ボルト (M6×15)	3
ボルト (M6×20)	2
ワッシャー (M6×13)	6
ワッシャー (M6×21)	2
ナット (M6)	3
ゴムワッシャー (M6)	4

<純正バンパー裏側図>

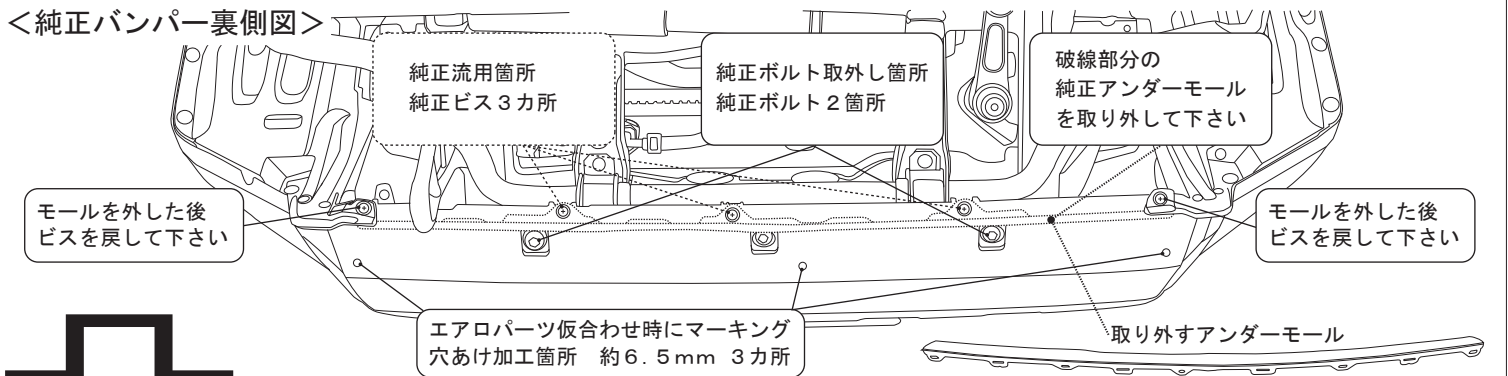

<エアロパーツ取付裏側図>

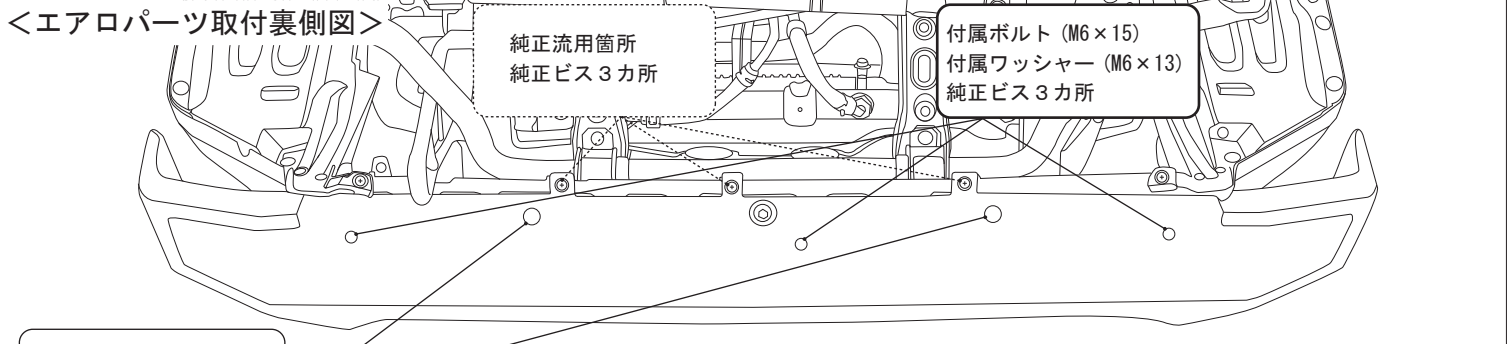

純正ナット流用箇所
付属ボルト (M6×20)
付属ワッシャー (M6×21)
付属ゴムワッシャー (M6)

<取付詳細図> ※横からカットした図です

ゴムワッシャーは純正バンパーの穴を埋める為に使用します

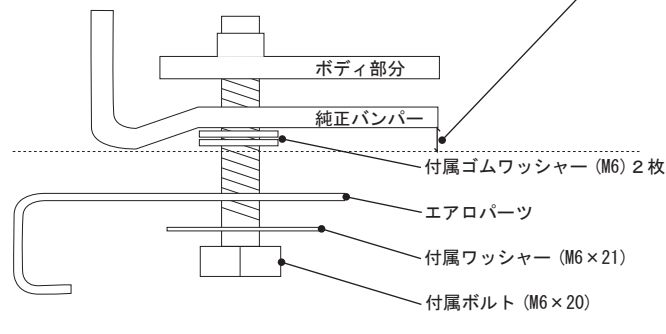

<全体図>

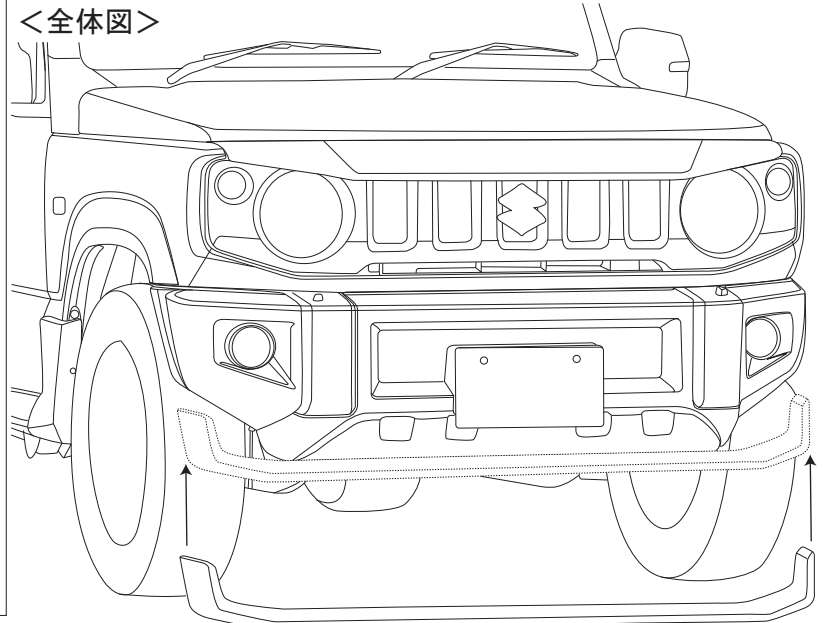

地上高 (純正バンパーより) : 約 40mmダウン

※本取扱説明書はあくまでも参考にして頂く為のものですのでお客様のお車に合わせた取付方法を考慮してください。