



黒死蝶 セカンドインパクト MH23 スティングレー

バタフライシステム
〒811-3134
福岡県古賀市青柳 483-3
TEL 092-943-1888
FAX 092-943-1444



お車に関してのお取付は、難しい為、プロショップにてのお取付付けをお勧めいたします。

お取付付けに際して、純正部品の取り外し、加工等が発生しますが、その際の失敗等についてのクレームには応じかねます。

ご不明な点につきましては、お気軽にお問い合わせ下さい。

付 属 部 品	数量
ボルト (M6×15)	1 2
ワッシャー (M6)	2 0
ナット (M6)	8

フロントバンパー <作業手順>

- ①純正グリル・純正バンパー・純正 FOG ランプ・ナンバー・インナーカバーを取外して下さい。
- ②<スティ部分>を参照に純正のバンパースティを取外して下さい。(スティを外した穴を使用します。)
- ③エアロバンパーにナンバー・FOG ランプを取付けて下さい。※エアロバンパーにはスティングレー純正 FOG ランプを使用します。
- ④全体図を参照に黒死蝶バンパーを仮合わせをして下さい。
<グリル部分>を参照にグリル部分純正プラビスにて3箇所・純正ボルト2箇所を取付して下さい。<スティ部分>を参照にインナーカバーの内側から付属のボルトナットにて片側2箇所左右4箇所を取付して下さい。※ここで面を合わせます。<タイヤハウス内>を参照に純正プラビスにて片側1箇所左右2箇所を取付して下さい。
(エアロパーツ・ボディ自体個々に個体差があるため、面を微調整して頂く場合は<スティ部分>Cの取付にて調整して下さい。)
- ⑤仮合わせに問題が無い場合は上下・左右・隙間等を確認し全体を本締め(本取付け)して下さい。

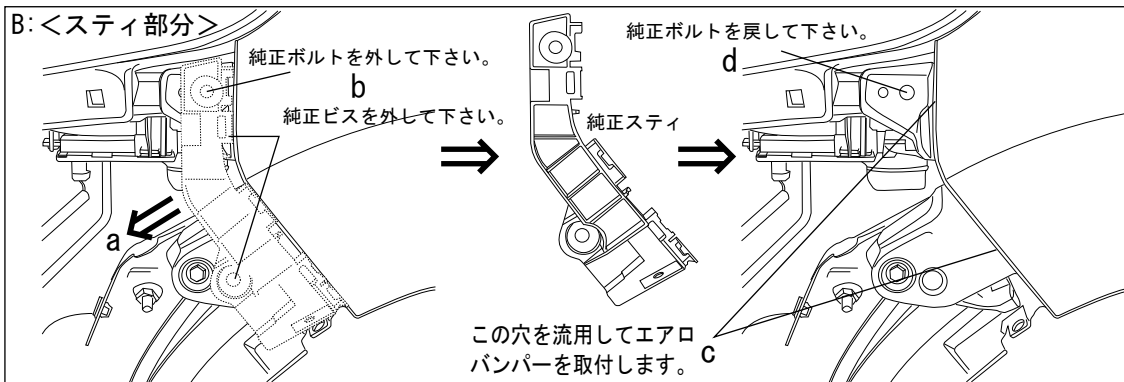

- ①上記bの純正ボルト・ビスを外して、純正スティ(破線部品)をaの方向に引っ張りながら取外して下さい。
- ②上記dの純正ボルトを元の位置に戻して下さい。③上記c部分の穴を流用してエアロバンパーを取付します。

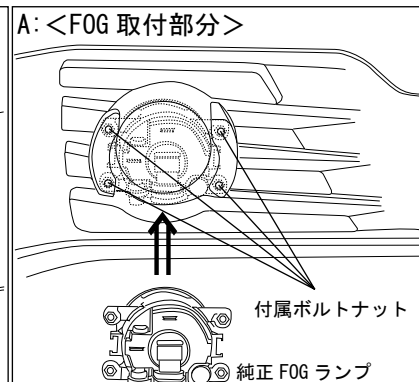

純正 FOG ランプを付属のボルトナットにて取付します。

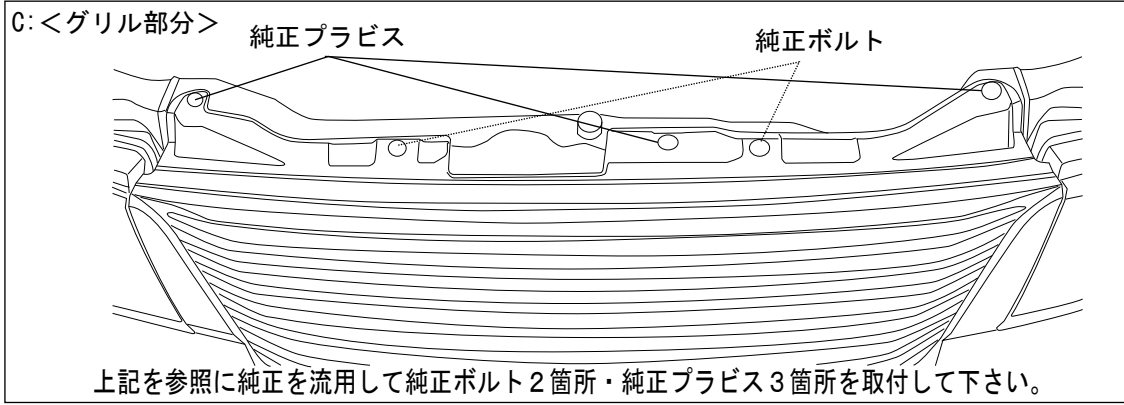

上記を参照に純正を流用して純正ボルト2箇所・純正プラビス3箇所を取付して下さい。

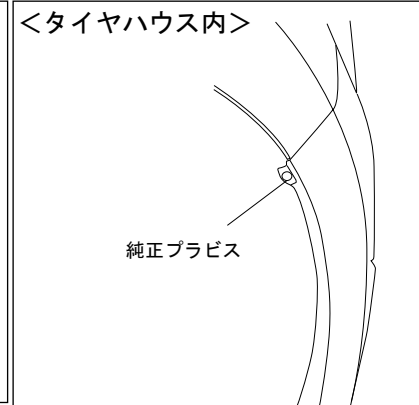

上記を参照に純正のプラビスを流用し取付をして下さい。

<全体図>

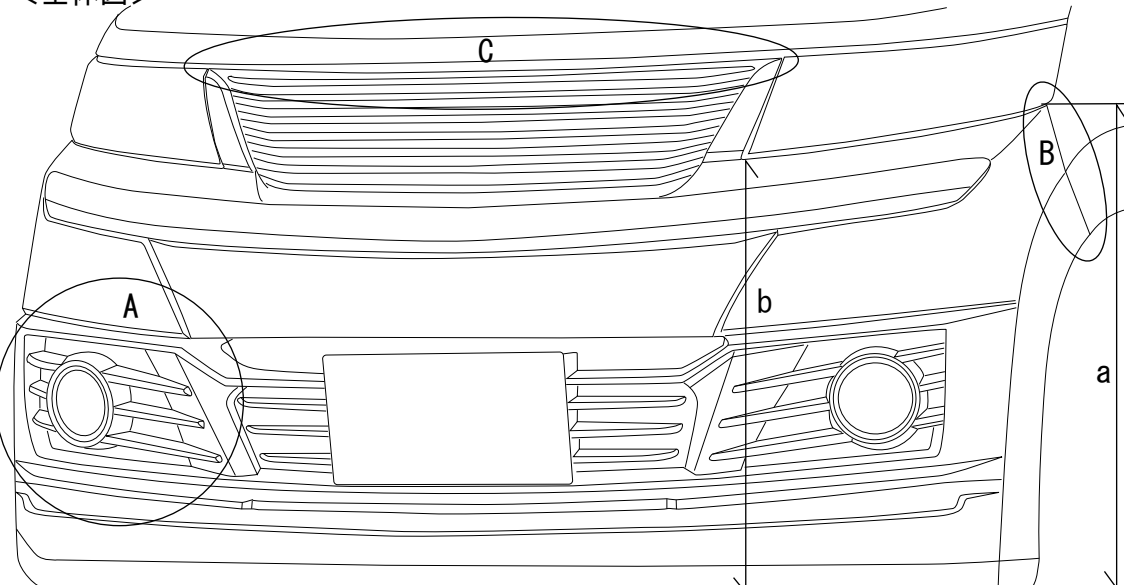

- ①上記 A : <FOG 取付部分>を参照
- ②上記 B : <スティ部分>を参照
- ③上記 C : <グリル部分>を参照
- ④上記<タイヤハウス内>を参照して、取付を行ってください。

地上高 : a=640mm ・ b=565mm