



GLANZ

JF1 NBOXカスタム

http://www.butterfly-system.com

バタフライシステム  
〒811-3134  
福岡県古賀市青柳 483-3  
TEL 092-943-1888  
FAX 092-943-1444



お車に関してのお取付は、難しい為、プロショップにてのお取り付けをお勧めいたします。

お取り付けに際して、純正部品の取り外し、加工等が発生しますが、その際の失敗等についてのクレームには応じかねます。

ご不明な点につきましては、お気軽にお問い合わせ下さい。

付 属 部 品	数 量
ボルト (M6×15)	6
ワッシャー (M6×13)	6
ワッシャー (M6×21)	6
ナット (M6)	6

フロントフラップスポイラー<作業手順>

- ①下記を参照に左右のプラスチックピンを外して下さい。
- ②純正の穴を流用してフラップを仮合わせして下さい。
- ③②に問題がなければ、フラップ取付裏側図・全体図を参照に上下・前後・左右・隙間等の確認を行い、緩みの無いように付属のビス・ボルトにて本止めをして下さい。

<取付裏側図>

※車体前側を下から見た図です

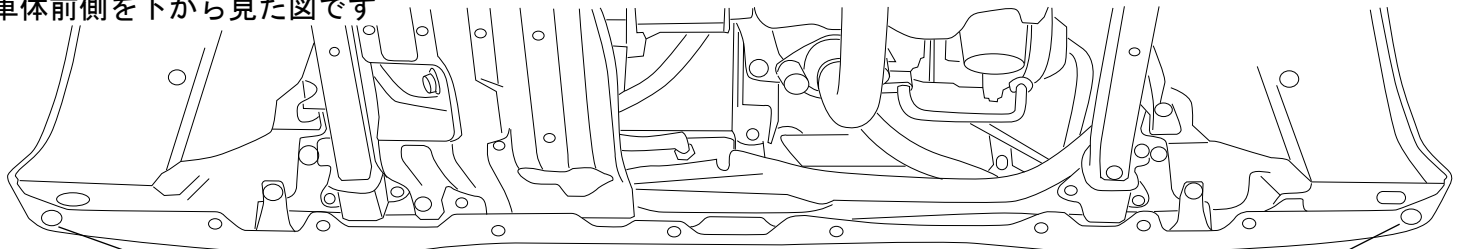

プラスチックピンを外して下さい。

プラスチックピンを外して下さい。



<フラップ取付裏側図>

純正の穴を6箇所流用して下さい。

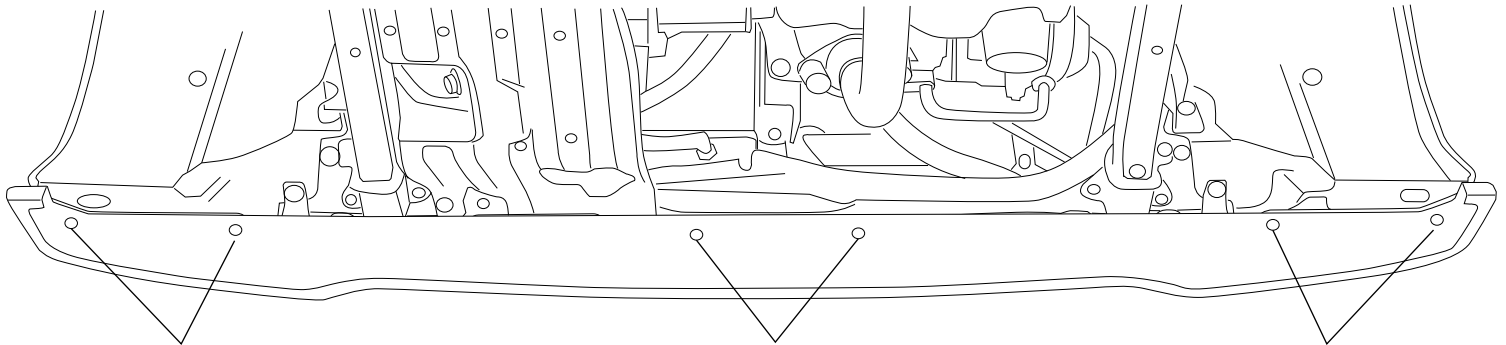

※a: 付属ボルトナット  
下記※a 取付図を参照

※a: 付属ボルトナット  
下記※a 取付図を参照

※a: 付属ボルトナット  
下記※a 取付図を参照

<※a 取付詳細図>

※横からカットした図です。

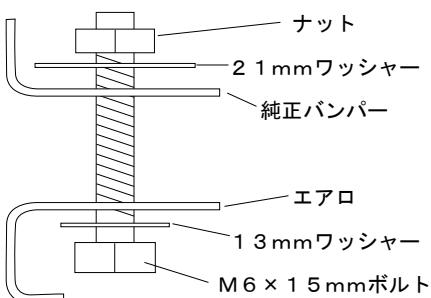

※純正バンパーは軟い為  
力の入れすぎにご注意ください。

<全体図>

地上高  
(純正バンパーより)  
: 約 20mmダウン  
取付位置 : a=460mm

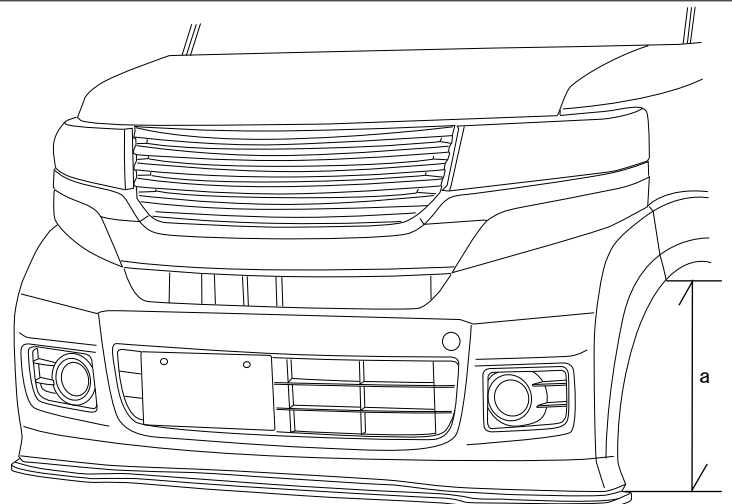

※本取扱説明書はあくまでも参考にして頂く為のものですのでお客様のお車に合わせた取付方法を考慮してください。