



お車に関してのお取付は、難しい為、プロショップにてのお取り付けをお勧めいたします。

お取り付けに際して、純正部品の取り外し、加工等が発生しますが、その際の失敗等についてのクレームには応じかねます。

ご不明な点につきましては、お気軽にお問い合わせ下さい。

付 属 部 品	数 量
ビス (4 × 19)	4

※両面テープ別途必要

フロントハーフスポイラー<作業手順>

- ①純正のエアロパーツがある場合は取外して下さい。
- ②<全体図>下記Aの取付位置を確認し、<エアロパーツ裏>を参照に両面テープを貼り付けて下さい。(両面テープは別途ご用意下さい。)
- ③下記B 1・3をポイントに純正バンパーへ仮合せを行ってください。
- ④<フロント裏側>を参照に穴位置を確認し純正ビスを流用して共締めして下さい。
- ⑤<タイヤハウス内>を参照にエアロパーツの穴に合わせてした穴を開け付属ビスにて取付をして下さい。
- ⑥<全体図>下記(破線)と同じ位置に合せ、上下・前後・左右・隙間等の確認を行い、緩みの無いように純正プラビス・付属ビス・両面テープにて下記を参照に本締めをします。

<タイヤハウス内>

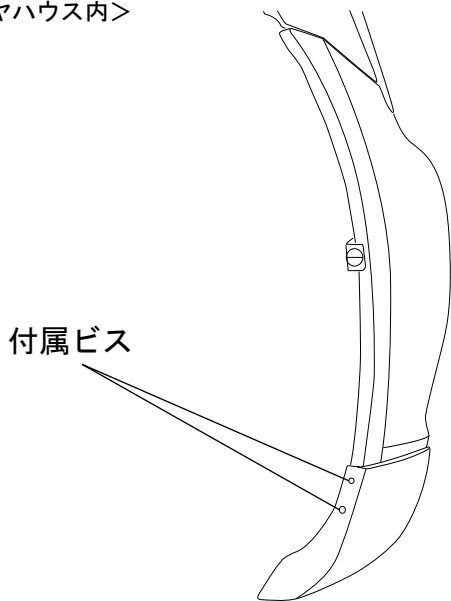

エアロパーツの穴に合わせてした穴 3mm 位をあけて付属ビスにて取付して下さい。

<エアロパーツ裏>

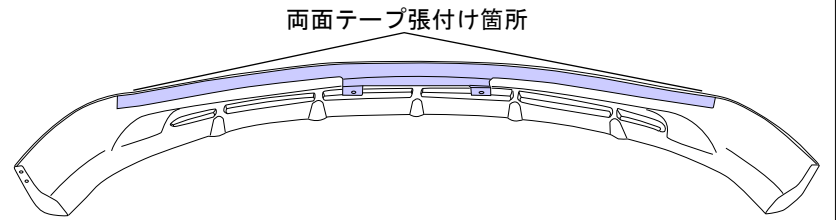

<フロント裏側>

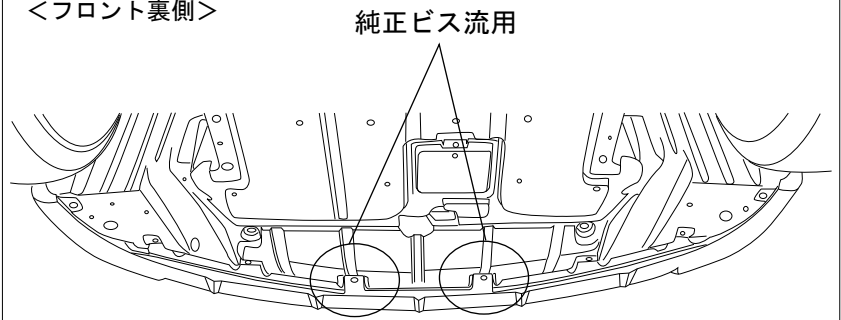

上記2箇所をアンダーカバーのビスを流用してアンダーカバーと友締めをして下さい。

<全体図>

A: バンパー取付部分から約 465mm

B: 約 135mm

C: 約 100mm

a: 取付位置 約 355mm

b: 取付位置 約 200mm

