



黒死蝶

L175 ムーヴカスタム 前期

http://www.butterfly-system.com

バタフライシステム
〒811-3134
福岡県古賀市青柳 483-3
TEL 092-943-1888
FAX 092-943-1444



お車に関してのお取付は、難しい為、プロショップにてのお取り付けをお勧めいたします。

お取り付けに際して、純正部品の取り外し、加工等が発生しますが、その際の失敗等についてのクレームには応じかねます。

ご不明な点につきましては、お気軽にお問い合わせ下さい。

フロントバンパー <作業手順>

- ①純正バンパーを外し、純正 FOG ランプを外してください。
- ②下図を参照に黒死蝶バンパーに純正 FOG ランプを取付けてください。
- ③全体図を参照に上下・前後・左右・隙間等の確認を行い仮合わせをして下さい。
- ④右下図を参照にボンネット内 c 部分を純正プラビスにて 5箇所取付して下さい。
- ⑤タイヤハウス内を 2箇所純正プラビスにて取付して下さい。
- ⑥下図を参照にグリルを張付けて下さい。隙間等を確認し全体を本締め（本取付け）して下さい。

付 属 部 品	数 量
ボルト (M6×15)	4
ナット (M6)	4
ワッシャー (M6)	8

<FOG取付部分>

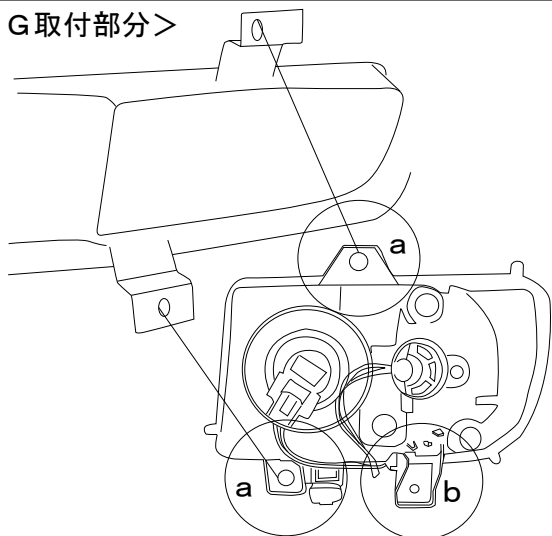

- ① FOG を横向きにして付属ボルト・ナットにて a 部分 2箇所を取り付けして下さい。b 部分は取付しません。

<ボンネット内>

- ①右図を参照に c 部分 5箇所を純正プラビスにて取付して下さい。

c (純正プラビス)

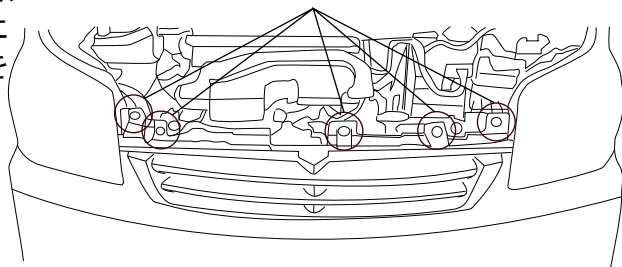

<全体図>

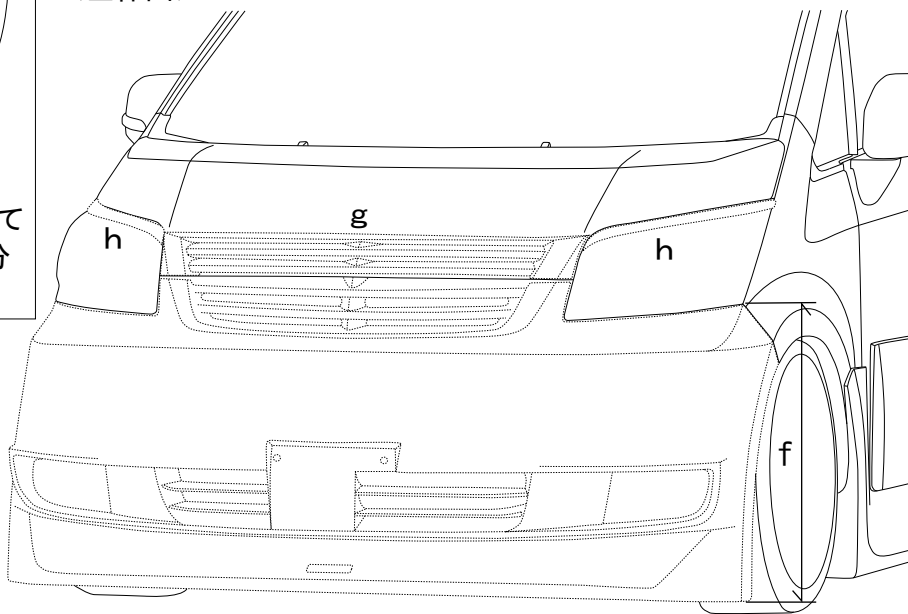

地上高 : f=000mm

<タイヤハウス内>

- ①右図 d 部分を純正プラビスにて取付します。
- ②右図 e 部分インナーカバーを純正プラビスにて取付します。

純正プラビス



<グリル部分>

- ①グリル本体とボディの貼付部分をパーツクリーナー等で脱脂して右図を参照に両面テープを張付けて下さい。

<両面テープ張付け部分>



- ②上図 g 部分と右図を参照にグリルを張付けて下さい。

* 両端が浮く場合は、両面テープ貼付後マスキングテープにて両端を押さえて 1 日位固定して下さい。

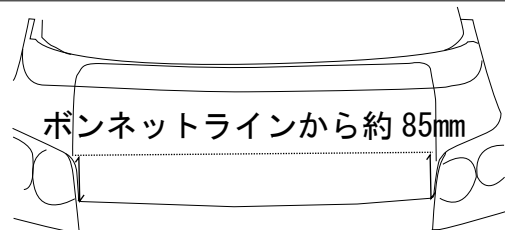

ボンネットラインから約 85mm

アイライン<作業手順>

- ①アイライン裏側とライトの貼付部分をパーツクリーナー等で脱脂して右図を参照に両面テープを張付けて下さい。
- ②ボンネットを開け仮合わせをして下さい。この時ライトとアイラインが接触する部分に両面テープがあるか確認して下さい。
- ③上図 h 部分と右図を参照にアイラインを張付けて下さい。

* マスキングテープ等にて両端を押さえて 1 日位固定して下さい。

<両面テープ張付け部分>

