



GLANZ

50PRIUS 前期

http://www.butterfly-system.com

バタフライシステム
〒811-3134
福岡県古賀市青柳 483-3
TEL 092-943-1888
FAX 092-943-1444



お車に関してのお取付は、難しい為、プロショップにてのお取り付けをお勧めいたします。

お取り付けに際して、純正部品の取り外し、加工等が発生しますが、その際の失敗等についてのクレームには応じかねます。

ご不明な点につきましては、お気軽にお問い合わせ下さい。

リアフラップスポイラー 2ピース<作業手順>

①下記を参照にライナー（インナーカバー）3箇所を外します

②下記を参照にリアフラップを仮合わせして下さい

仮合わせ時に穴をあける場所を確認し、穴あけ箇所をマークして下さい

③②に問題がなければマークした場所にドリル等で約 6.5mm 程の穴を開けてください

④<全体図><取付図>を参照に上下・前後・左右・隙間等の確認を行い、

緩みの無いように付属のボルト・ナットにて本止めをして下さい

※下記エアロ単品を参照に※aはライナーと共締めです

付 属 部 品	数量
ボルト (M6×15)	8
ワッシャー (M6×21)	8
ワッシャー (M6×13)	8
ナット (M6)	8

<エアロ、ライナー取付図>

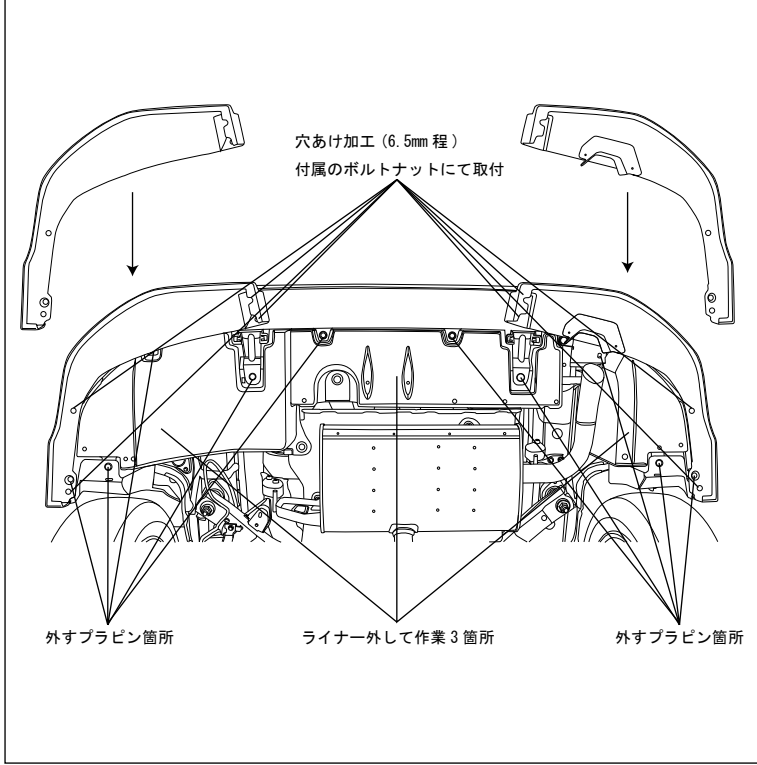

<ライナー取外し後>

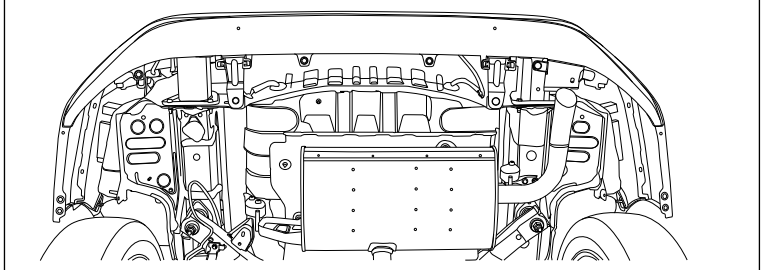

<エアロ単品>

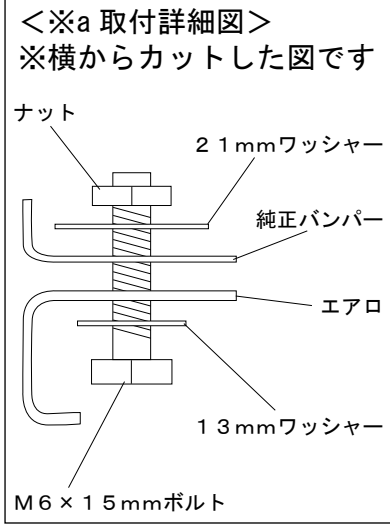
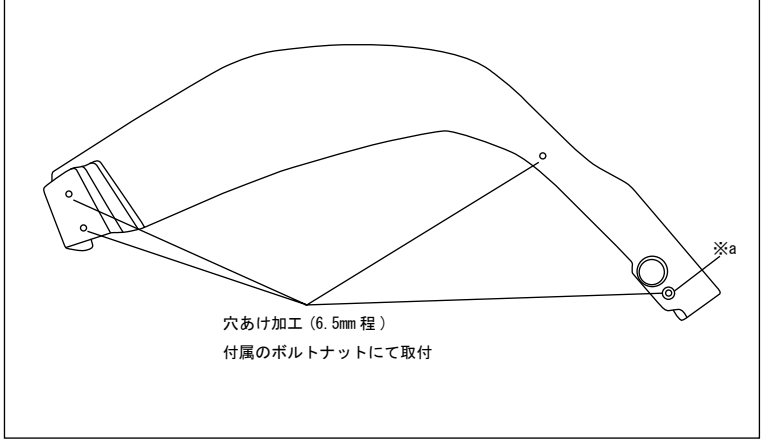

<全体図>
ダウン量：
純正バンパーより
約 40mm ダウン

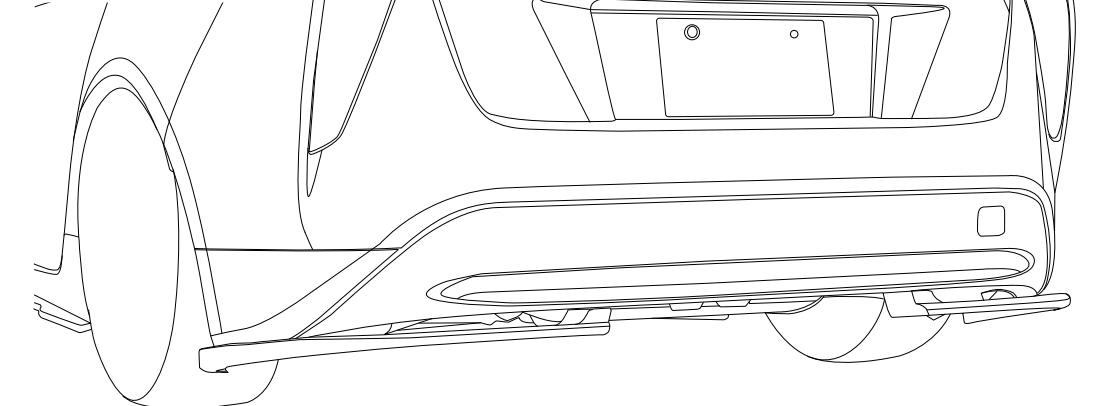

※本取扱説明書はあくまでも参考にして頂く為のものですのでお客様のお車に合わせた取付方法を考慮してください。