



GLANZ

18系 マジェスタ (前期)

http://www.butterfly-system.com

バタフライシステム  
〒811-3134  
福岡県古賀市青柳 483-3  
TEL 092-943-1888  
FAX 092-943-1444



お車に関してのお取付は、難しい為、プロショップにてのお取り付けをお勧めいたします。

お取り付けに際して、純正部品の取り外し、加工等が発生しますが、その際の失敗等についてのクレームには応じかねます。

ご不明な点につきましては、お気軽にお問い合わせ下さい。

フロントハーフスポイラー<作業手順>

①下記<全体図>を参照に取付位置を確認してください。

②簡易装着の為バンパーのメッキモールとインナーカバー (ライナー) を取り外してください。

また、<車体裏側図>を参照に指定パーツを加工もしくは取外して下さい。

下記B 1~3 をポイントに純正バンパーへ仮合せを行ってください。

③下記 (破線) と同じ位置に合せ、上下・前後・左右・隙間等の確認を行い、緩みの無いように付属のビスにて本締めをします。

※純正メッキモールを挟み込んでお取付ください。

付 属 部 品	数 量
ビス (4 × 19)	4

<車体裏側図>

指定パーツ

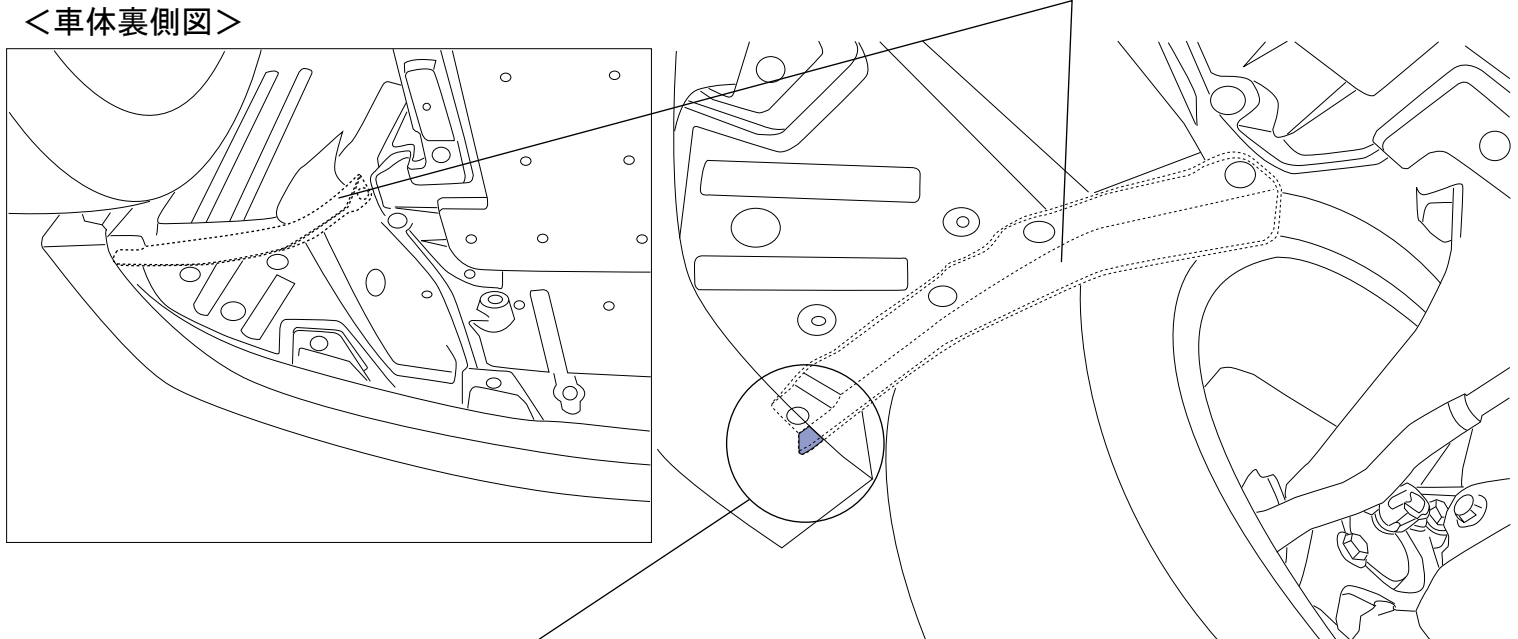

エアロパーツに干渉するため干渉箇所のカット加工か、パーツを取外して下さい。

そのまま取付されるとエアロパーツが指定の位置までこないため取付出来ません。

<全体図>

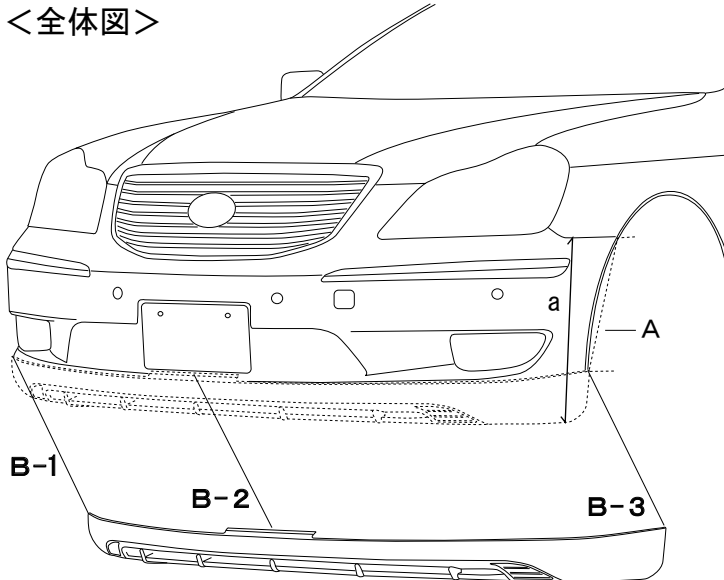

A:バンパー取り付け部分から約 345mm (B-1・B-3)

地上高 : a=460mm

B-1 / 3

取付位置 : 左右タイヤハウス

B : 付属ビス × 2

A : 純正ビス流用 × 2

(片側 2ヶ所 × 左右)

※図は助手席側となります。

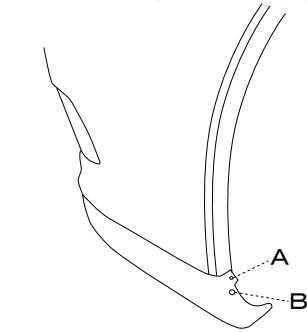

A : 純正メッキモールのビスを流用します。

※純正メッキモールの上にかぶせませす。

B-2

取付位置 : ナンバー下

取付 : 付属ビス × 2

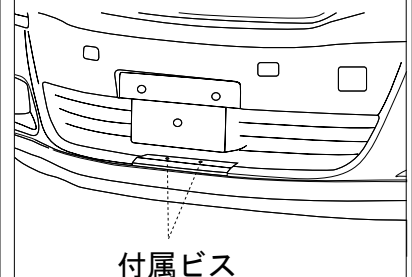

付属ビス

※本取扱説明書はあくまでも参考にして頂く為のものですのでお客様のお車に合わせた取付方法を考慮してください。