



# GLANZ

## 17系 クラウン

http://www.butterfly-system.com

バタフライシステム  
〒811-3134  
福岡県古賀市青柳 483-3  
TEL 092-943-1888  
FAX 092-943-1444



お車に関してのお取付は、難しい為、プロショップにてのお取り付けをお勧めいたします。

お取り付けに際して、純正部品の取り外し、加工等が発生しますが、その際の失敗等についてのクレームには応じかねます。

ご不明な点につきましては、お気軽にお問い合わせ下さい。

### フロントハーフスポイラー<作業手順>

- ①下記Aの取付位置を確認してください。
  - ②下記B 1~3をポイントに純正バンパーへ仮合せを行ってください。
  - ③下記(破線)と同じ位置に合せ、上下・前後・左右・隙間等の確認を行い、緩みの無いように付属のビスにて本締めをします。
- ※純正メッキモールに挟み込んでお取付ください。

付 属 部 品	数 量
ビス (4 × 19)	6

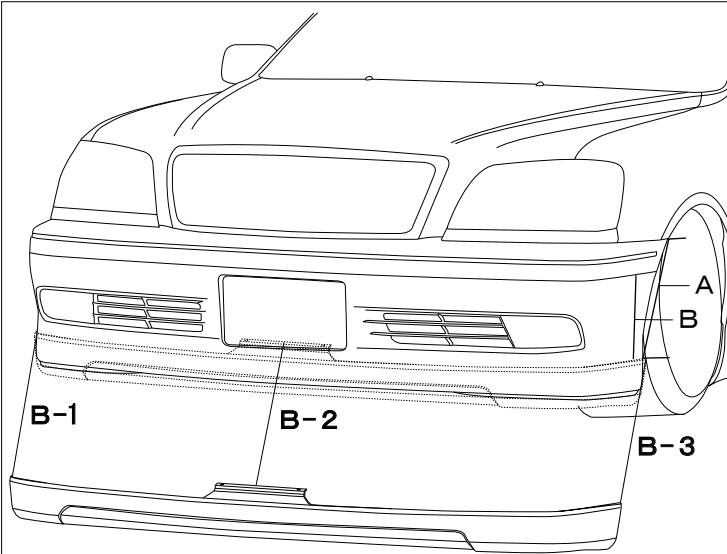

A: バンパー取り付け部分から約 355mm (B-1・B-3)  
B: 純正バンパーモール部分から約 270mm  
地上高: 純正バンパー = 約 60mm ダウン

#### B-1 / 3

取付位置: 左右タイヤハウス

A: 付属ビス × 4

(片側 2ヶ所 × 左右)

※図は運転席側となります。

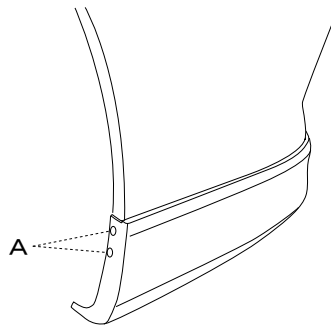

#### B-2

取付位置: ナンバー下

取付: 付属ビス × 2

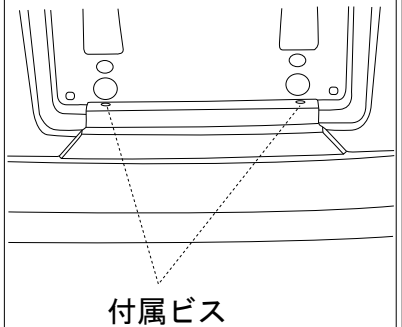

### サイドステップ<作業手順>

- ①純正のサイドを外します。両面テープ使用部分を脱脂して下さい。
- ②下記A 1・2をポイントに仮合せを行ってください。
- ③下記の破線を参照にあわせ、上下・前後・左右・隙間等の確認を行い、純正のビスと両面テープにて取り付けをしてください。

付 属 部 品	数 量

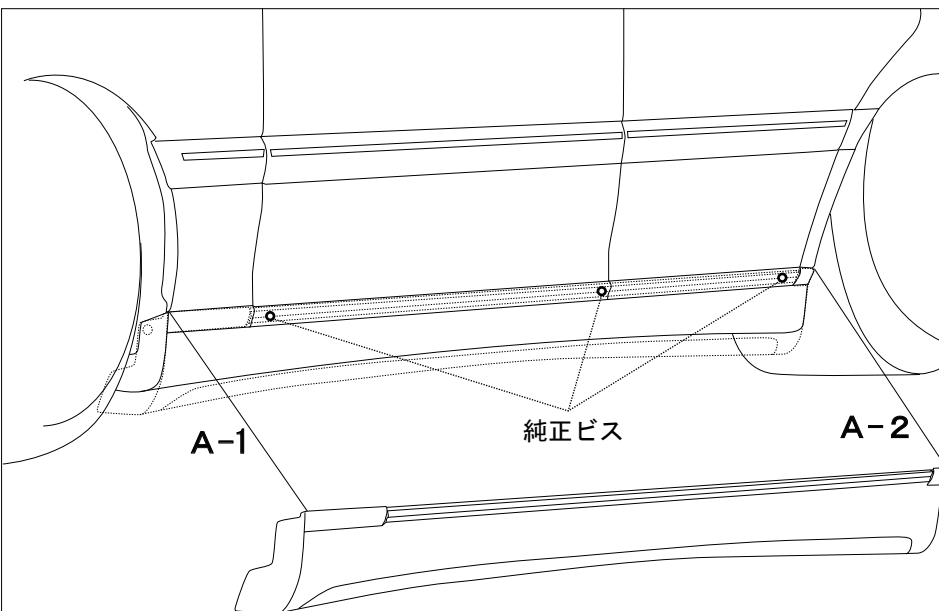

地上高: ジャッキポイント = フェンダー 50mm・センター 30mm ダウン

#### サイドステップ裏面

※図は助手席側となります。

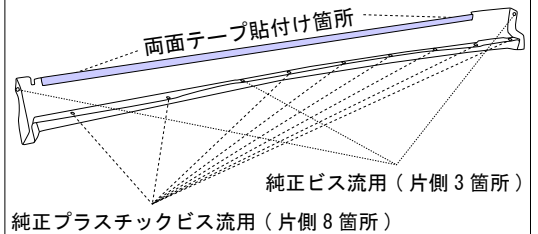

#### A-1 / 2 分解図 (左右タイヤハウス内図)

※図は運転席側となります。

純正ビス × 2 (片側 2ヶ所 × 左右)

