



GLANZ

F50系 シーマ (後期)

http://www.butterfly-system.com

バタフライシステム  
〒811-3134  
福岡県古賀市青柳 483-3  
TEL 092-943-1888  
FAX 092-943-1444



お車に関してのお取付は、難しい為、プロショップにてのお取り付けをお勧めいたします。  
お取り付けに際して、純正部品の取り外し、加工等が発生しますが、その際の失敗等についてのクレームには応じかねます。  
ご不明な点につきましては、お気軽にお問い合わせ下さい。

フロントハーフスポイラー<作業手順>

- ①下記Aの取付位置を確認してください。
- ②下記を参照に純正バンパーへ仮合せを行ってください。その際にナンバー下と左右タイヤハウスのした穴をあけて下さい。
- ③上下・前後・左右・隙間等の確認を行い、緩みの無いように付属のビスにて本締めをします。

付 属 部 品	数 量
ビス (4 × 19)	6

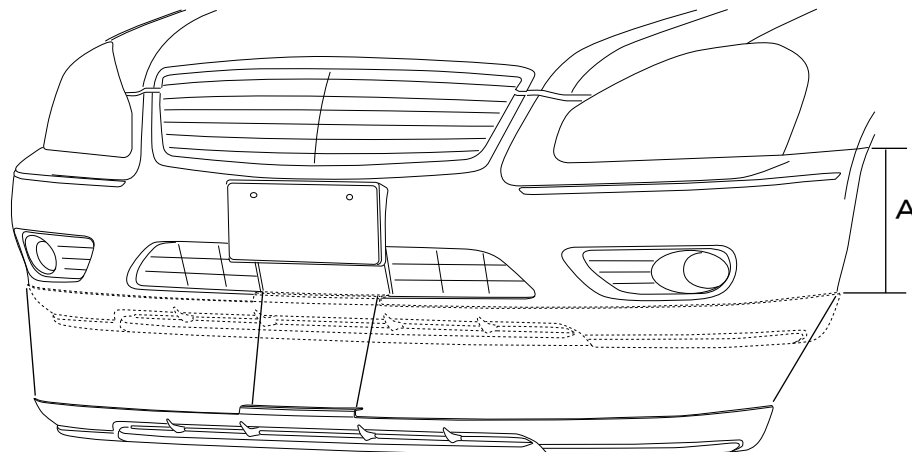

取付位置：左右タイヤハウス  
した穴3mm位をあけ  
付属のビスにて取付し  
て下さい。

付属ビス

取付位置：ナンバー下

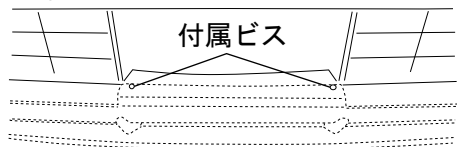

付属ビス

した穴3mm位をあけ  
付属のビスにて取付し  
て下さい。

A = 325mm

地上高：純正バンパーより

センター60mm / フェンダー30mmダウン

リアハーフスポイラー<作業手順>

- ①下図を参照に取付位置を確認して下さい。
- ②右下図を参照に仮合わせをして下さい。その際に純正の穴位置を確認し必要な場所に穴をあけて下さい。
- ③上下・前後・左右・隙間等の確認を行い、緩みの無いように付属のボルトナットにて本締めをします。

付 属 部 品	数 量
ボルト (M6 × 15)	6
ナット (M6)	6
ワッシャー (M6)	12

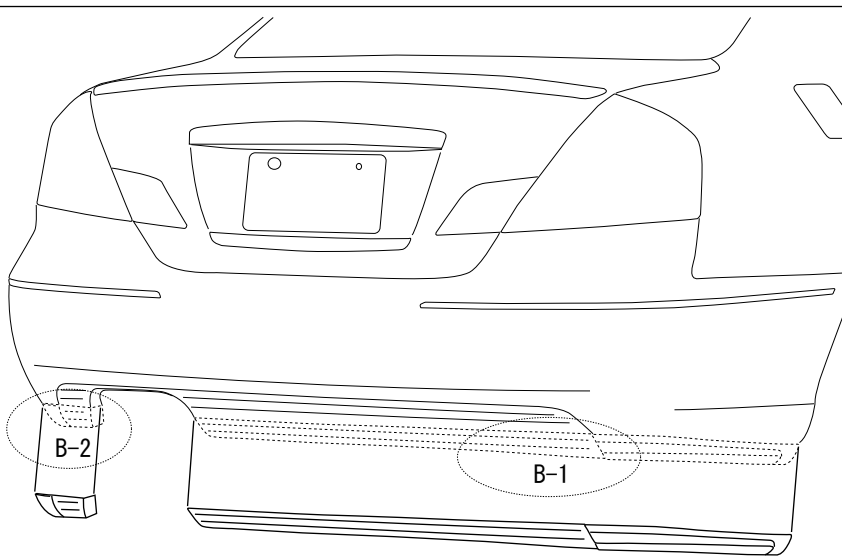

リアハーフ裏面 (B-1)

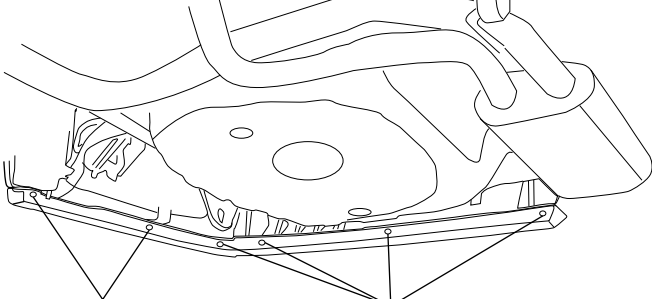

純正ボルト流用

付属ボルト  
(穴あけ加工必要)

リアハーフ裏面 (B-2)

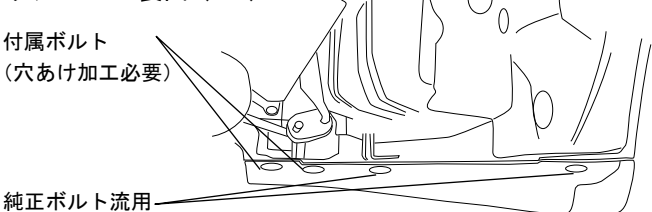

付属ボルト  
(穴あけ加工必要)

純正ボルト流用

取付位置＝純正バンパー下

地上高：純正バンパーより

センター40mm / フェンダー50mmダウン

※穴あけ加工が必要な場所は、エアロパーツを仮合わせする際にエアロパーツの穴に沿って純正バンパーに約7mmの穴をあけて下さい。