



GLANZ

JB5.6.7.8 ライフ

http://www.butterfly-system.com

バタフライシステム  
〒811-3134  
福岡県古賀市青柳 483-3  
TEL 092-943-1888  
FAX 092-943-1444



お車に関してのお取付は、難しい為、プロショップにてのお取付をお勧めいたします。

お取付に際して、純正部品の取り外し、加工等が発生しますが、その際の失敗等についてのクレームには応じかねます。

ご不明な点につきましては、お気軽にお問い合わせ下さい。

リアハーフスポイラー<作業手順>

- ①両面テープ貼付部分をパーツクリーナー等でパーツ側ボディ側を脱脂して下さい。
- ②下の全体図を参照にエアロパーツを下の方からはめ込みます。<リア裏側>の部分をエアロの穴に専用スティを合わせ付属のボルトナットにて取付します。
- ③<タイヤハウス内>を参照に取付して下さい。
- ④隙間等を確認しながら両面テープを張付けて下さい。
- ⑤下図を参照に上下・前後・左右・隙間等の確認を行い、緩みの無いように②・③と両面テープで本締めをします。

付 属 部 品	数 量
ボルト (M6 × 15)	4
ナット (M6)	4
ワッシャー (M6)	8
ビス (4 × 19)	4
専用ステー (JB5GL-R)	2

<リアスポイラー裏側>

両面テープ張付け部分

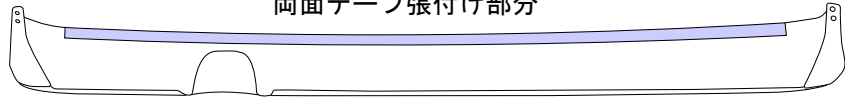

- ①張付け部分をパーツクリーナー等で脱脂して両面テープを張付けてください。

<タイヤハウス内>

付属ビス

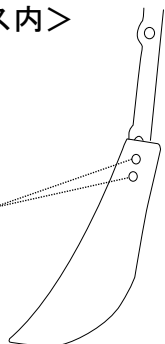

- ①スポイラーの穴の位置を確認しした穴3mm位をあけて付属ビスにて取付して下さい。

<リア裏側>

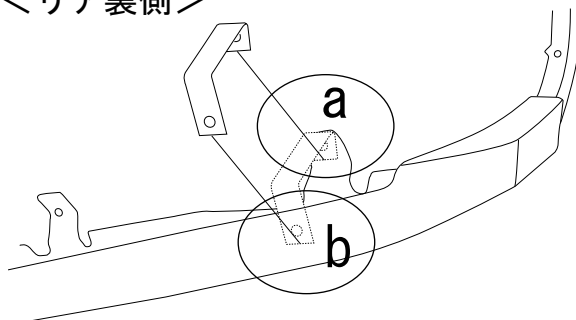

- ①aの部分純正バンパーが止まっているプラビスを左右とも外します。
- ②aの位置に合わせスティ(JB5GL-R)を付属ボルトナットにて純正を挟める様に取付します。
- ③b部分スティとスポイラーを取付します。(スティはエアロの内側です。)

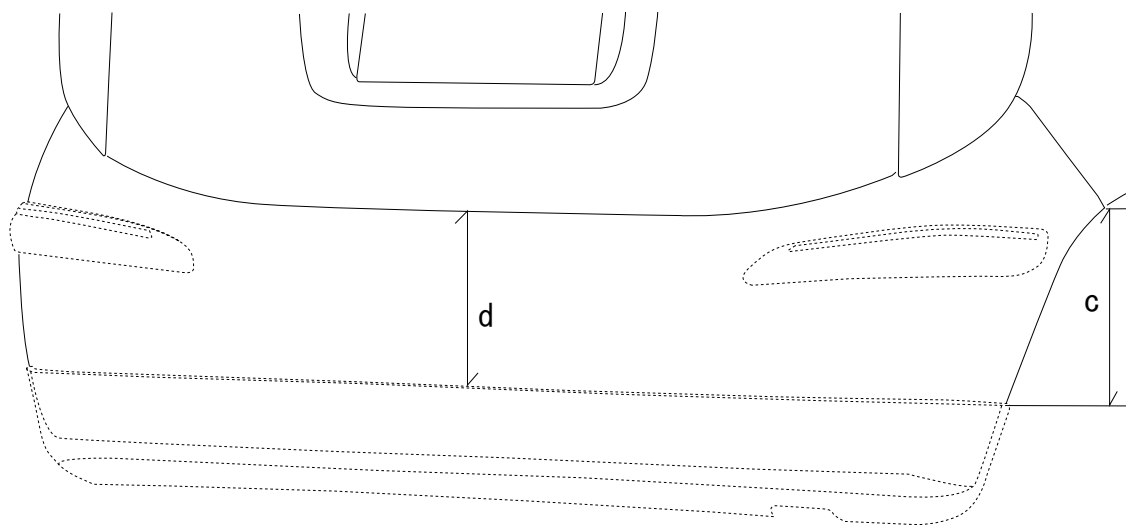

<リアスポイラーの取付位置>

c : バンパー取付部分から約 330mm d : リアハッチ下部分から約 220mm  
地上高 : 純正バンパー下部分から約 70mm ダウン

<専用マフラーカッター>

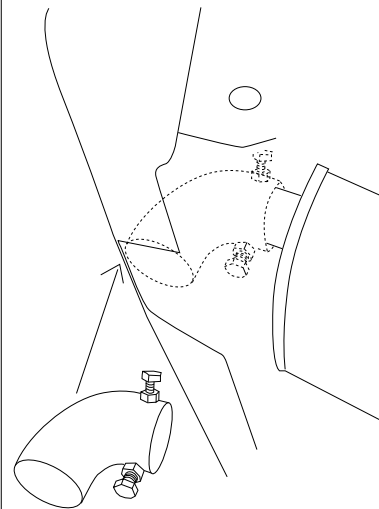

エアロパーツに干渉しない様3点で止めて下さい。  
緩み防止の為溶接をお勧めいたします。  
定期的になじが緩んでないか点検して下さい。

バンパーモール<作業手順>

- ①バンパーモール本体とボディの貼付部分をパーツクリーナー等で脱脂して右図を参照に本体のほうに両面テープを張付けてください。
- ②バンパーモールを破線に合わせて仮合せを行ってください。
- ③仮合わせをした場所を参考に隙間が無い様に張付けてください。

両面テープ張付け部分

