



GLANZ 50PRIUS

http://www.butterfly-system.com

バタフライシステム
〒811-3134
福岡県古賀市青柳 483-3
TEL 092-943-1888
FAX 092-943-1444



お車に関してのお取付は、難しい為、プロショップにてのお取り付けをお勧めいたします。

お取り付けに際して、純正部品の取り外し、加工等が発生しますが、その際の失敗等についてのクレームには応じかねます。

ご不明な点につきましては、お気軽にお問い合わせ下さい。

サイドフラップ<作業手順>

①下記を参照にサイドフラップを仮合わせして下さい

仮合わせ時先端と末端は下記<先端図>・<末端図>を参照に仮合わせをして下さい

先端はライナー（インナーカバー）をカット、末端は純正サイドとライナーの間に挟み入れます

仮合わせ時に穴をあける場所を確認し、純正サイドシールのほうにマークしてください

②①に問題がなければマークした場所にドリル等で約3mm程の穴を開けてください

③<サイドステップ単体>・<全体図>・<先端図>・<末端図>を参照に上下・前後・左右・隙間等の確認を行い、緩みの無いように片側5箇所（両側10箇所）を付属のビスにて本止めをして下さい。

※純正サイドは柔い為締める際の力の入れすぎにはご注意ください（空回りの原因となります）

ご注意：定期的にビスの緩みがないか確認をして下さい。

付 属 部 品	数 量
ビス (4×19)	10

<サイドフラップ単体>

※左右ともに同じ作業をお願いします

付属ビス※純正サイドに穴あけ加工必要

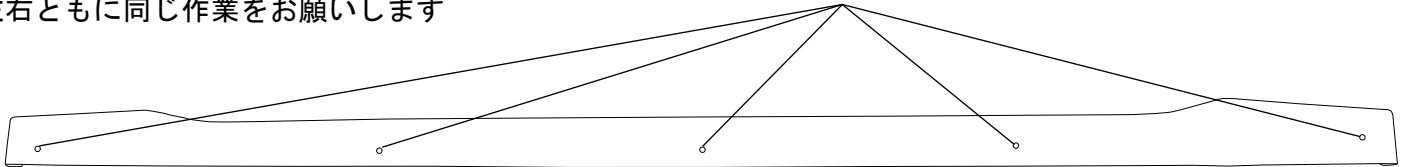

※純正サイドシールは柔い為締めすぎにご注意ください。

<先端図：下から見た図>※ライナーカット部分

<加工前>

<加工後>

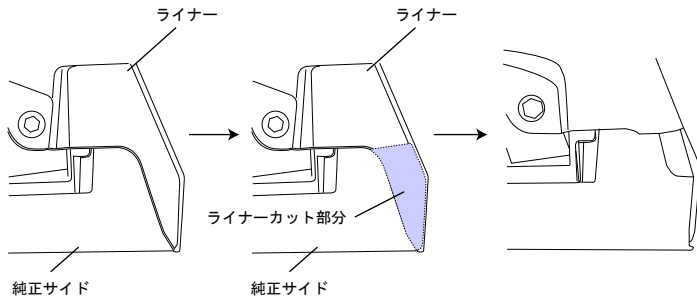

<末端図：下から見た図>

<取付前>

少し緩めます

<断面図>

<取付後>

締めます

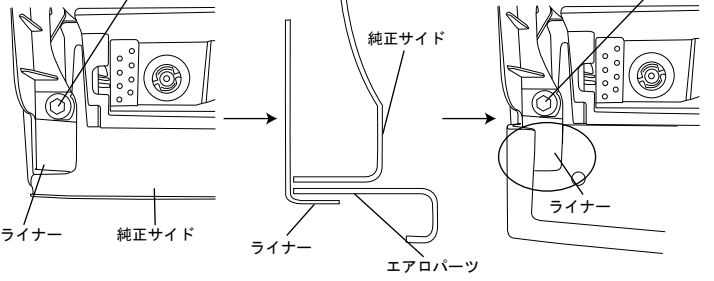

ライナーのボルトを少し緩め純正とライナーの間にエアロパーツを挟み込むように取付します

<全体図>

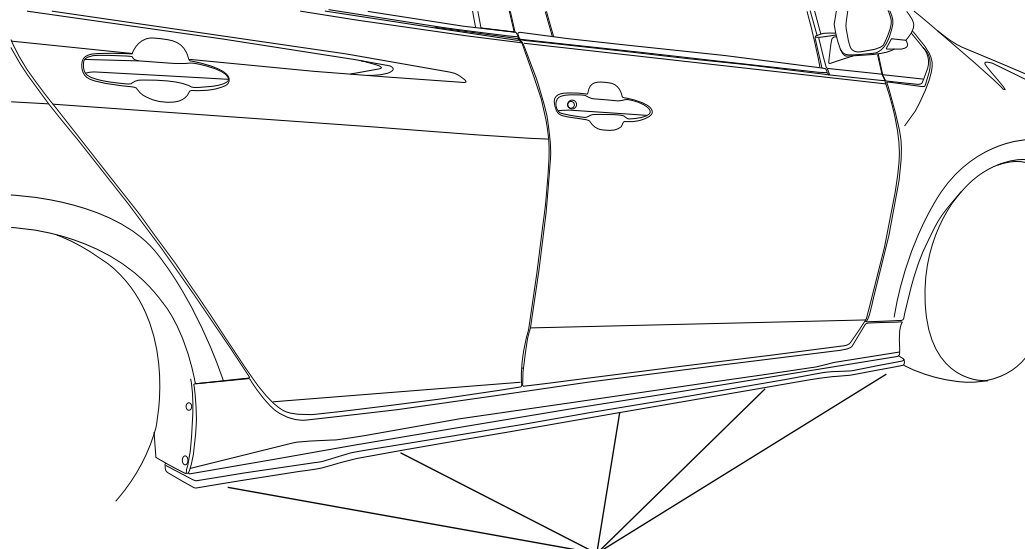

ダウン量：純正サイドより約20mmダウン

付属ビス ※純正サイドに穴あけ加工（約3mm程）

※純正サイドシールは柔い為締めすぎにご注意ください。

※本取扱説明書はあくまでも参考にして頂く為のものですのでお客様のお車に合わせた取付方法を考慮してください。