



GLANZ

MG22 MOCO

<http://www.butterfly-system.com>

バタフライシステム
〒811-3134
福岡県古賀市青柳 483-3
TEL 092-943-1888
FAX 092-943-1444



お車に関してのお取付は、難しい為、プロショップにてのお取り付けをお勧めいたします。

お取り付けに際して、純正部品の取り外し、加工等が発生しますが、その際の失敗等についてのクレームには応じかねます。

ご不明な点につきましては、お気軽にお問い合わせ下さい。

付 属 部 品	数 量
ボルト (M6×15)	4
ナット (M6)	4
ワッシャー (M6)	8
ビス (4×19)	4
専用スティ (22MO-GF)	2
両面テープ (1.0×2m)	1

フロントハーフスポイラー<作業手順>

- ①両面テープ貼付部分をパーツクリーナー等でパーツ側ボディ側を脱脂して下さい。
- ②下の全体図を参照にエアロパーツを下の方からはめ込みます。<フロント裏側>の部分をエアロの穴に専用スティを合わせ付属のボルトナットにて取付します。
- ③<タイヤハウス内>を参照に取付して下さい。
- ④隙間等を確認しながら両面テープを張付けて下さい。

<エアロ裏側>

<両面テープ貼付部分>

上記を参照にエアロパーツに両面テープを貼り付けて下さい。

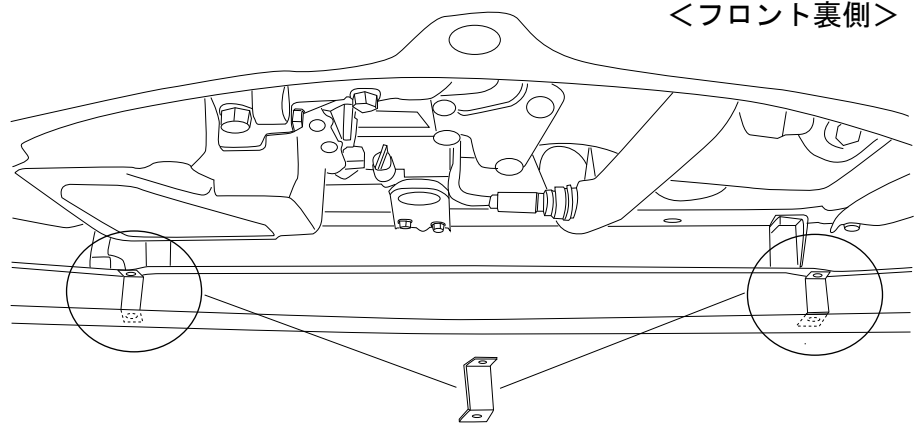

<フロント裏側>

エアロパーツにスティを止めボディ側の位置を確認して付属ボルトナットにて取付して下さい。

<全体図>

<フロントスポイラーの取付位置>

- d: バンパー取付部分から約 330mm
- e: ダクトプレス部分から約 40mm

<バンパーモールの取付位置>

- a: バンパー取付部分から約 185mm
- b: ダクトプレス部分から約 20mm

<タイヤハウス内>

- ①エアロパーツの穴に合わせした穴 3mm 位をあけて付属ビスにて取付して下さい。

付属ビス

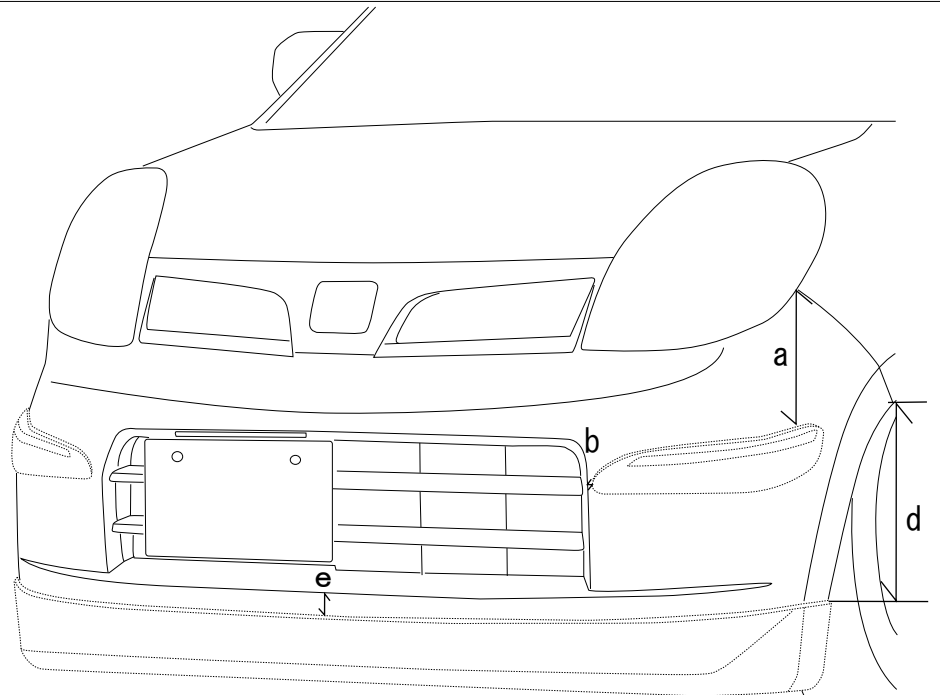

地上高：純正バンパー下部分から約 45mm ダウン

バンパーモール<作業手順>

- ①バンパーモール本体とボディの貼付部分をパーツクリーナー等で脱脂して右図を参照に本体のほうに両面テープを張付けてください。
- ②バンパーモールを破線に合わせて仮合せを行ってください。
- ③仮合わせをした場所を参考に隙間が無い様に張付けてください。

付 属 部 品	数 量
両面テープ (0.5×2m)	1

両面テープ張付け部分