



黒死蝶

L175 ムーブカスタム

http://www.butterfly-system.com

バタフライシステム
〒811-3134
福岡県古賀市青柳 483-3
TEL 092-943-1888
FAX 092-943-1444



お車に関してのお取付は、難しい為、プロショップにてのお取り付けをお勧めいたします。
お取り付けに際して、純正部品の取り外し、加工等が発生しますが、その際の失敗等についてのクレームには応じかねます。
ご不明な点につきましては、お気軽にお問い合わせ下さい。

リアウイング (2ピース) <作業手順> *ルーフアンテナ装着車は加工が必要です。

①純正リアウイングを取り外してください。室内の内張りも部分的にばらして下さい。(内側よりリアウイングをボルトで固定する為)

②<取付位置>・<リアウイング裏側>の作業の後リアウイングを天井の上から入れるようにかぶせて下さい。リアウイング装着後純正ウイングの穴を隠すパーツを両面テープにて張付けて下さい。

※リアウイングと干渉の無い様確認しながら作業を進めてください。

付 属 部 品	数量
ボルト (M6×15)	2
ワッシャー (M6)	2

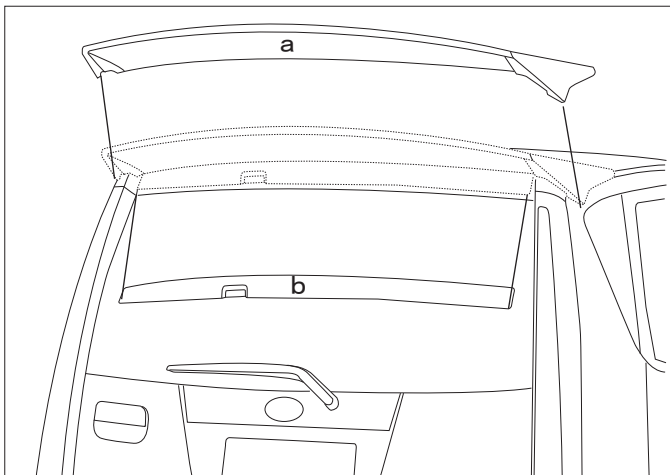

- ①リアウイング a b の両面テープ貼付部分をパーツクリーナー等で脱脂して下さい。
- ②リアウイング a はテールランプの位置に合わせ上からかぶせるようにし内側の天井を外し穴をあけた場所から付属のボルト・両面テープにて取付して下さい。
- ③リアウイング b はリアウイングとの干渉を確認しながら両面テープにて取付けて下さい。

<取付位置>

①リアウイングを仮合わせしリアウイング側の穴の位置をボディ側にマーキングして7mm位の穴をあけて下さい。
②純正リアウイングを外した後の穴をテープ・コーキング等にて防水処理をして下さい。
※穴をあける際、内側のルーフを傷つけないようお気をつけください。

<リアウイング裏側>

①両面テープ貼付部分をパーツクリーナー等で脱脂して下さい。
②左図を参照に両面テープを張付けて下さい。
③ナットの回りに防水処理としてコーキングをして下さい
※コーキングは押しつぶされるのでリアウイングの外にはみでない様お気を付け下さい

リアウイング (3ピース) <作業手順>

①純正リアウイングを取り外してください。

②<詳細箇所>・<リアウイング裏側>の作業の後リアウイング a リアウイング b を取付して下さい。

※リアウイングと干渉の無い様確認しながら作業を進めてください。

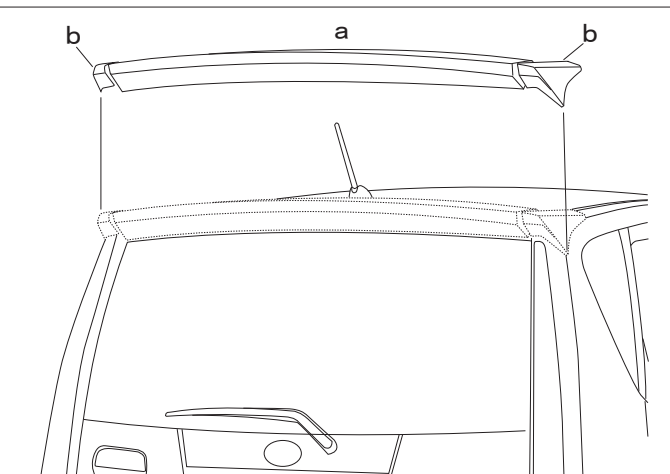

- ①リアウイング a b の両面テープ貼付部分をパーツクリーナー等で脱脂して下さい。
- ②リアウイング a は詳細箇所の図を参照にし純正の穴を流用して純正のボルト・両面テープにて取付して下さい。
- ③リアウイング b テールランプの上部カバーに合わせ上からかぶせる様にリアウイング a との干渉を確認しながら両面テープにて取付けて下さい。

<詳細箇所>

①純正の穴をテープ・コーキング等にて防水処理してください。

<リアウイング裏側>

①両面テープ貼付部分をパーツクリーナー等で脱脂して下さい。図を参照に両面テープを張付けて下さい。
②ナットの回りに防水処理としてコーキングをして下さい。
※コーキングは押しつぶされるのでリアウイングの外にはみでない様お気を付け下さい