



黒死蝶 セカンドインパクト

J F 1 NBOXカスタム

バタフライシステム
〒811-3134
福岡県古賀市青柳 483-3
TEL 092-943-1888
FAX 092-943-1444



お車に関してのお取付は、難しい為、プロショップにてのお取り付けをお勧めいたします。

お取り付けに際して、純正部品の取り外し、加工等が発生しますが、その際の失敗等についてのクレームには応じかねます。

ご不明な点につきましては、お気軽にお問い合わせ下さい。

| 付 属 部 品 | 数 量 |
|---------------|-----|
| ボルト (M6×15) | 1 2 |
| ワッシャー (M6) | 2 0 |
| ナット (M6) | 1 0 |
| ワッシャー (M6×21) | 4 |

フロントバンパー N01<作業手順>

- ①A図を参照に純正バンパーを取外し純正 FOG ランプ・ナンバーを取外して下さい。インナーカバーは途中まで外して下さい。
- ②B図を参照に純正のバンパースティを取外して下さい。(スティを外した穴2箇所を使用します。)
- ③C図を参照にエアロバンパーにメッキパーツを移植してください。
- ④D図を参照に FOG ランプを取付けて下さい。※エアロバンパーには純正 FOG ランプを流用します。
- ⑤全体図を参照にエアロバンパーの仮合わせをして下さい。
- ⑥E図を参照にグリル部分純正プラビス2箇所・純正ボルト2箇所にて取付して下さい。
- ⑦F図を参照にインナーカバーの内側から付属のボルト・ワッシャー・ナットにて片側2箇所左右4箇所を取付して下さい。
※ここで面を合わせます。
- ⑧G図を参照にエアロパーツに干渉するインナーカバーの部分をカットして下さい。
(エアロパーツ・ボディ自体個々に個体差があるため面を微調整して頂く場合は⑦の取付を調整して下さい。)
- ⑨仮合わせに問題が無い場合は上下・左右・隙間等を確認し全体を本締め(本取付け)してナンバーを取付して下さい。

A:<純正バンパーの外し方>

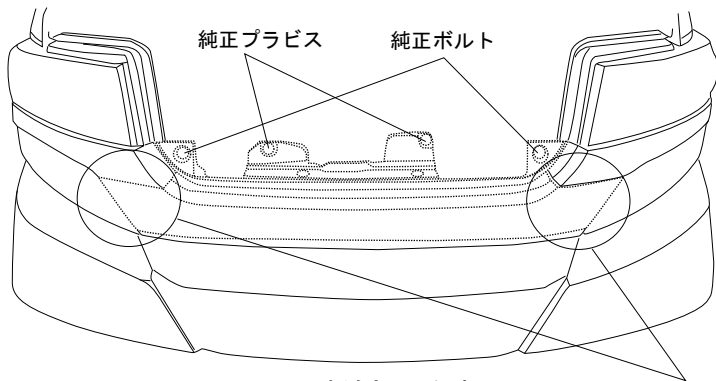

※上記の破線部分を裏から見た図→
右図を参照に片側にクリップ2箇所ツメ1箇所あります。

<作業手順>

- ①フェンダーのビス左右2箇所を外します。
- ②アンダーカバー部分とバンパー正面部分のプラビスを外します。
- ③ボンネットの中の左図を参照に純正プラビスと純正ボルトを外します。
- ④ウィンカーの間のメッキ部分(破線部分)とバンパーを同時に外します。
※下図を参照にクリップを慎重に外しながら取り外して下さい。
クリップは折れやすくなっておりますので十分にご注意下さい。

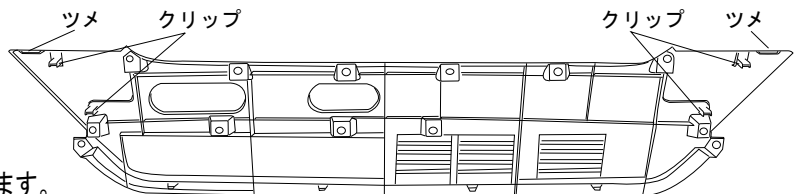

B:<スティ部分>

純正ビスを外して下さい。

純正スティ

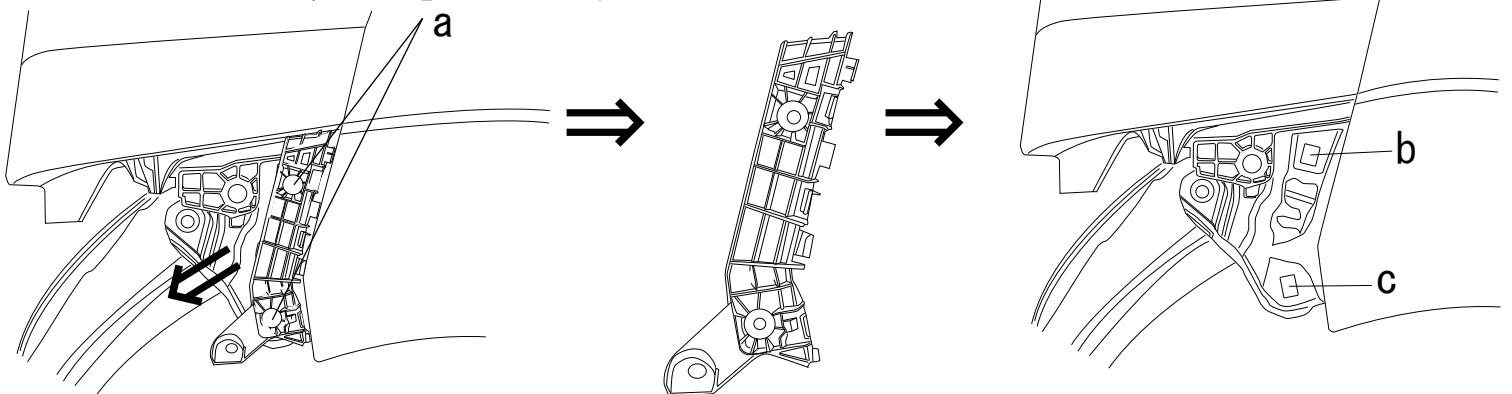

- ①上記 a の純正ビスを外して、純正スティを取外して下さい。
- ②上記 b 部分の穴を流用して付属のボルト・大型ワッシャーにてエアロバンパーを取付します。(エアロにナットが付いています。)
- ③上記 c 部分の穴を流用して付属のボルト・大型ワッシャー・ナットにてエアロバンパーを取付します。
※ツラの調整が出来るように c 部分にはボルト・ナットにての取付にしております。

※本取扱説明書はあくまでも参考にして頂く為のものでお客様のお車に合わせた取付方法を考慮してください。



黒死蝶 セカンドインパクト J F 1 NBOXカスタム

バタフライシステム
〒811-3134
福岡県古賀市青柳 483-3
TEL 092-943-1888
FAX 092-943-1444



お車に関してのお取付は、難しい為、プロショップにてのお取り付けをお勧めいたします。

お取り付けに際して、純正部品の取り外し、加工等が発生しますが、その際の失敗等についてのクレームには応じかねます。

ご不明な点につきましては、お気軽にお問い合わせ下さい。

フロントバンパー N02

C: <メッキ部分の移植>

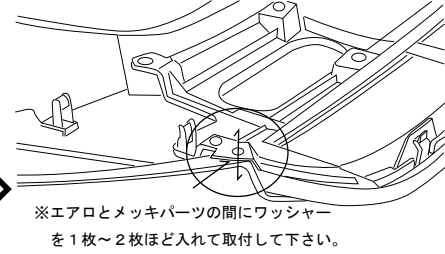
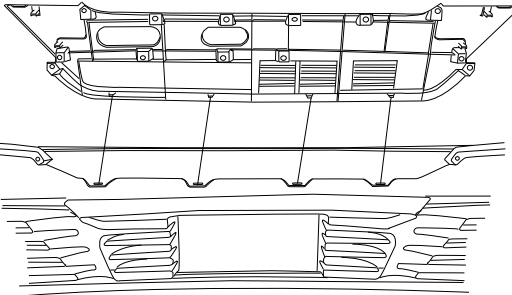
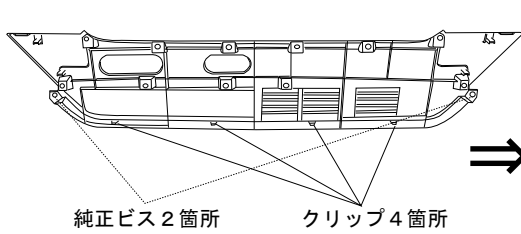

③上記を参照に付属のボルトナットにて左右を取付します。
※個体差により高さが若干異なりますのでボルトとナットの間にワッシャーなどにて調節して取付けて下さい。

<作業手順>

①上記を参照に純正ビス2箇所・クリップ4箇所を外し純正バンパーからメッキ部分を外します。

②上記を参照にクリップ4箇所にてエアロバンパーにメッキ部分を仮り付けします。

<全体図>

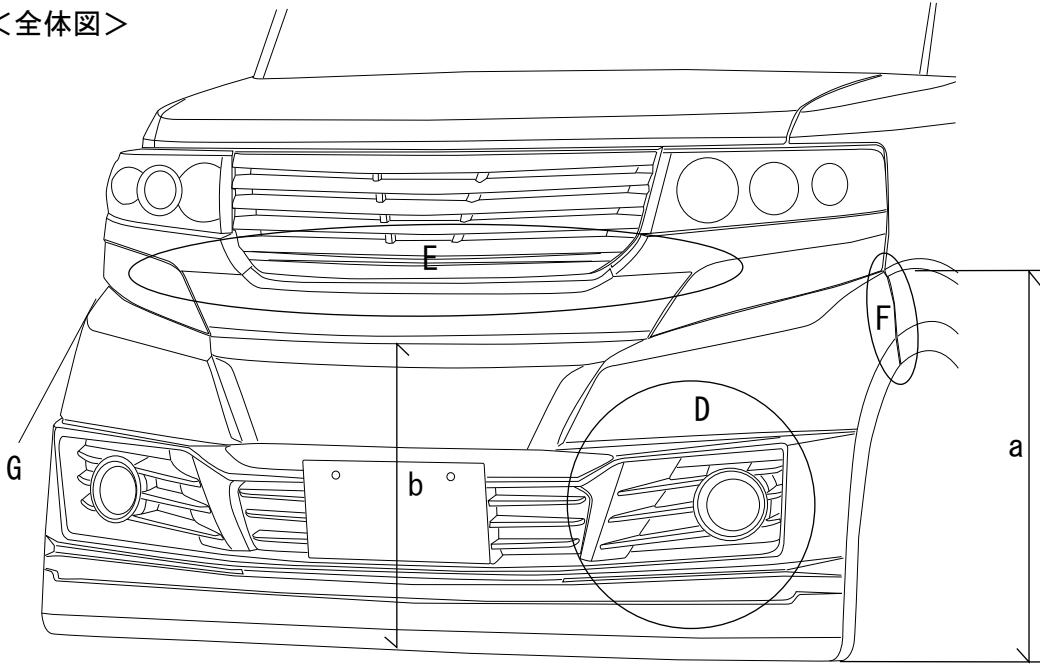

地上高: a=665mm・b=480mm

D: <F0G 取付部分> 純正 F0G ランプ流用

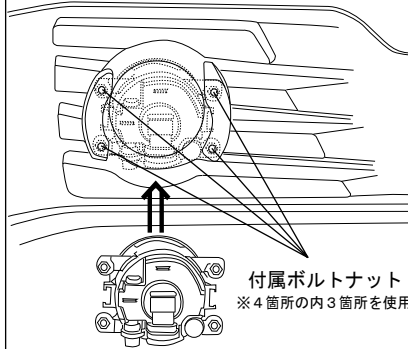

純正 F0G ランプを付属のボルトナットにて取付けやすい場所に3箇所取付します。
※純正のビスは使用しません。左右の方向性があります。

E: <ボンネット内部分>

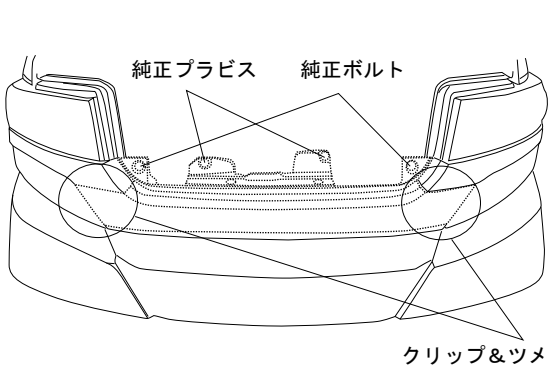

①純正クリップ&ツメをはめ込みます。
②純正プラビス2箇所・純正ボルト2箇所にて取付します。

F: <フェンダー部分>

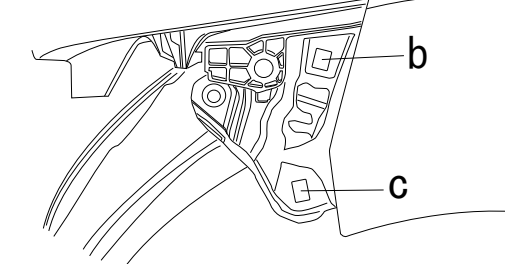

①上記b部分の穴を流用して付属のボルト・大型ワッシャーにてエアロバンパーを取付します。(エアロにナットが付いています。)
②上記c部分の穴を流用して付属のボルト・大型ワッシャー・ナットにてエアロバンパーを取付します。
※ツラの調整が出来るようにc部分にはボルト・ナットにて取付しております。

G: <フロントタイヤハウス内>

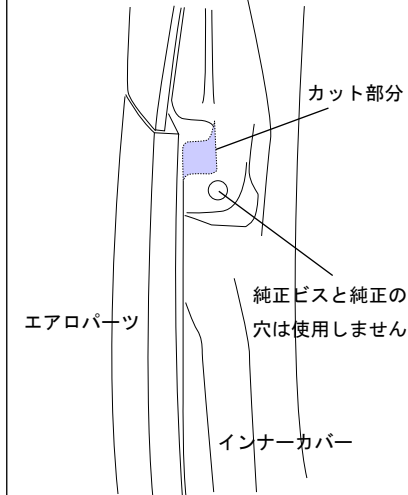

上記を参照にエアロパーツに干渉する部分の純正のインナーカバーをカットして下さい。

※本取扱説明書はあくまでも参考にして頂く為のものでお客様の車に合わせた取付方法を考慮してください。