



黒死蝶 セカンドインパクト

MH34 ワゴンR

バタフライシステム
〒811-3134
福岡県古賀市青柳 483-3
TEL 092-943-1888
FAX 092-943-1444



お車に関してのお取付は、難しい為、プロショップにてのお取り付けをお勧めいたします。
お取り付けに際して、純正部品の取り外し、加工等が発生しますが、その際の失敗等についてのクレームには応じかねます。
ご不明な点につきましては、お気軽にお問い合わせ下さい。

サイドステップ<作業手順>

①純正のサイドステップがある場合は取外して下さい。

②下記を参照に仮合わせをして下さい。

ドアを開け、ステップにエアロパーツを乗せるような感じで取付けします。

<ドア内><タイヤハウス内>を参照にした穴3.5mm程の穴を片側6箇所左右12箇所空けて下さい。

<タイヤハウス内：前方>に付属のビス1箇所と純正プラスビス（純正部品流用）1箇所

<タイヤハウス内：後方>に付属のビス2箇所<ドア内>に前方とセンターと後方に付属のビス3箇所にて取付をして下さい。

ドアを開閉し、干渉しない場所にてエアロパーツにある穴位置をボディ側に3.5mm位の下穴を空け付属のビスにて取付して下さい。

※エアロパーツと車体の個体差があるためステップに乗る部分に厚みムラがある場合はステップに乗る部分を削りなどで慣らして干渉を解消して下さい。（設計そのものが隙間が狭いため慎重に確認をして下さい。）

③仮合わせに問題が無い場合は上下・左右・隙間等を確認し全体を本締め（本取付け）して下さい。

※穴を開けた場所への取付けはコーキングなど（防水対策）をして取付して下さい。（車内への水の侵入を防ぐため）

付 属 部 品	数 量
ビス (4×19)	12

<サイドステップ単体>

付属ビス※ボディに穴あけ加工必要

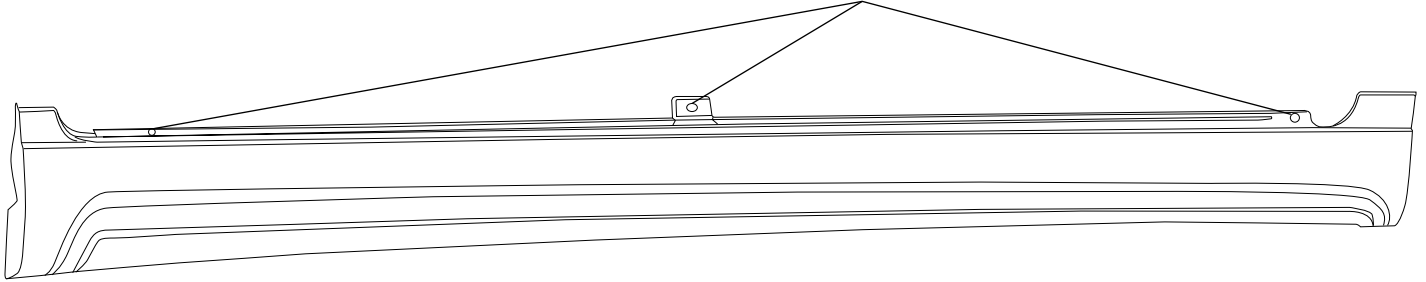

<タイヤハウス内：前方>

付属ビス
※ボディに穴あけ加工必要

純正ビス
※純正部品流用

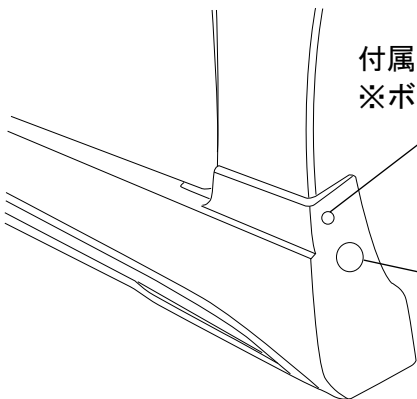

<タイヤハウス内：後方>

付属ビス
※ボディに穴あけ加工必要

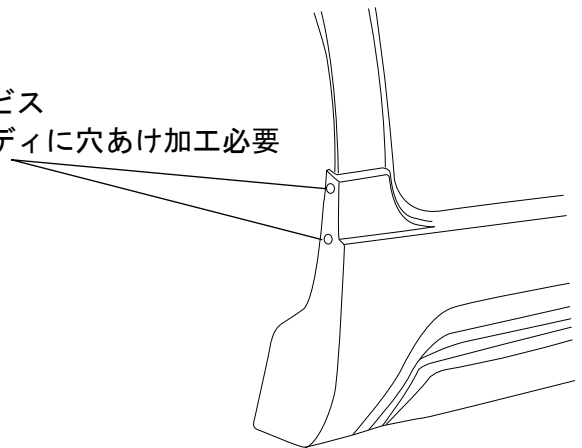

<全体図>

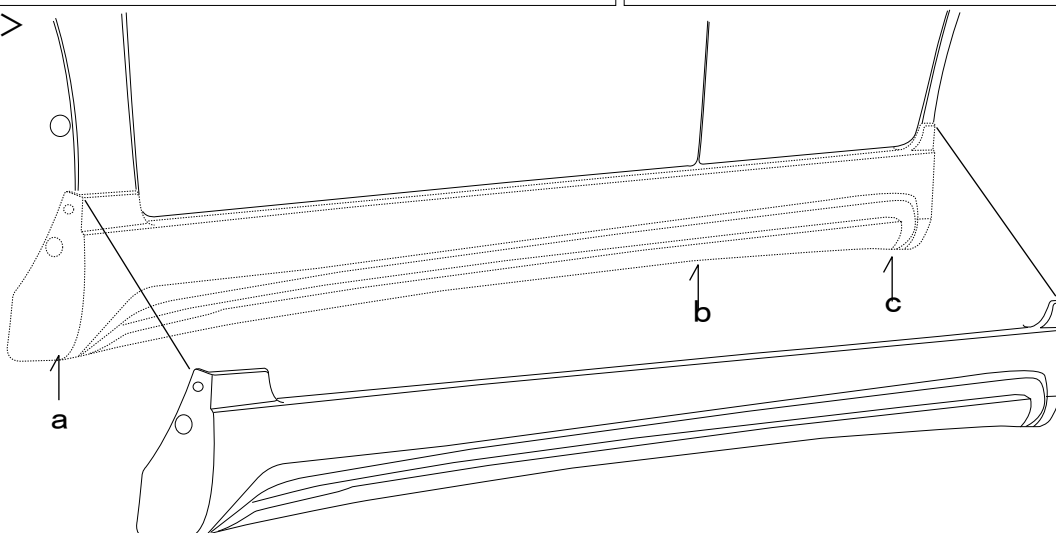

地上高：
ジャッキポイントから
a = 約 000mm
b = 約 000mm
c = 約 000mm

※本取扱説明書はあくまでも参考にして頂く為のものですのでお客様のお車に合わせた取付方法を考慮してください。