



# 黒死蝶 セカンドインパクト MH34 スティングレー

バタフライシステム  
〒811-3134  
福岡県古賀市青柳 483-3  
TEL 092-943-1888  
FAX 092-943-1444



お車に関してのお取付は、難しい為、プロショップにてのお取り付けをお勧めいたします。

お取り付けに際して、純正部品の取り外し、加工等が発生しますが、その際の失敗等についてのクレームには応じかねます。

ご不明な点につきましては、お気軽にお問い合わせ下さい。

付 属 部 品	数量
ボルト (M6×15)	1 2
ワッシャー (M6)	2 2
ナット (M6)	1 0

## フロントバンパー <作業手順>

- ①純正グリル・純正バンパー・純正 FOG ランプ・ナンバー・インナーカバーを取外して下さい。
  - ②<スティ部分>を参照に純正のバンパースティを取外して下さい。(スティを外した穴を使用します。)
  - ③エアロバンパーに FOG ランプを取付けて下さい。※エアロバンパーにはスティングレー純正 FOG ランプを使用します。
  - ④全体図を参照に黒死蝶バンパーを仮合わせをして下さい。
- <グリル部分>を参照にグリル部分純正プラビスにて2箇所・純正ボルト2箇所を取付して下さい。<スティ部分><タイヤハウス内>を参照にインナーカバーの内側から付属のボルトナットにて片側2箇所左右4箇所を取付して下さい。※ここで面を合わせます。(エアロパーツ・ボディ自体個々に個体差があるため、面を微調整して頂く場合は<スティ部分>Cの取付にて調整して下さい。)
- ⑤仮合わせに問題が無い場合は上下・左右・隙間等を確認し全体を本締め(本取付け)して下さい。
  - ⑥<全体図>D部分に純正プラビスを流用して取付けし、ナンバーを取付けて下さい。

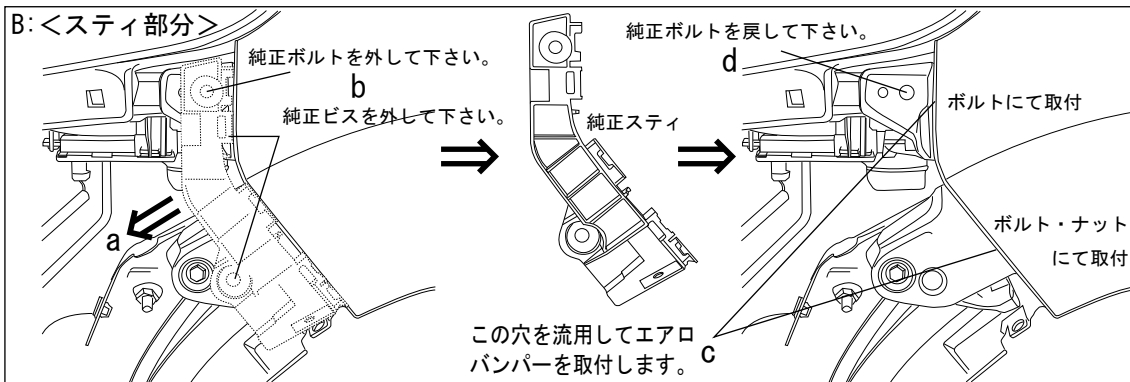

- ①上記bの純正ボルト・ビスを外して、純正スティ(破線部品)をaの方向に引っ張りながら取外して下さい。
- ②上記dの純正ボルトを元の位置に戻して下さい。③上記c部分の穴を流用してエアロバンパーを取付します。

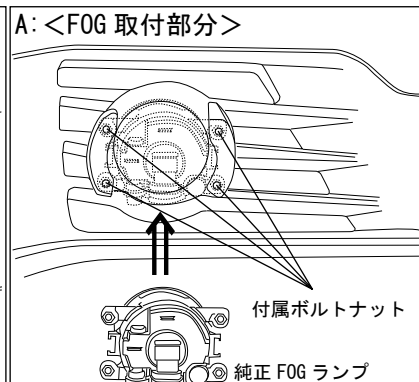

純正 FOG ランプを付属のボルトナットにて取付します。

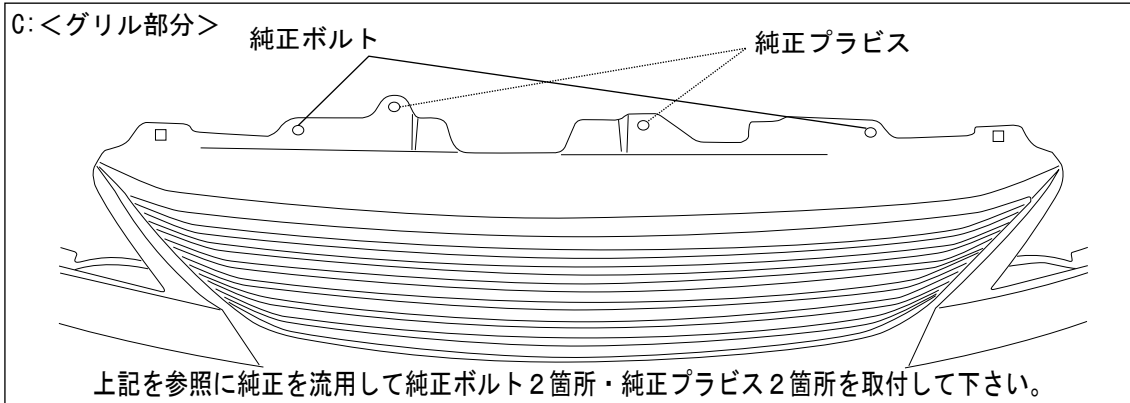

上記を参照に純正を流用して純正ボルト2箇所・純正プラビス2箇所を取付して下さい。

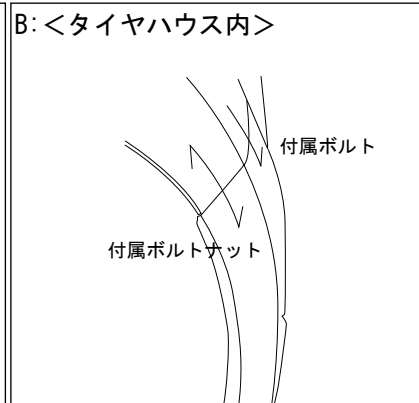

上記2箇所にて面の調整をして下さい。

## <全体図>

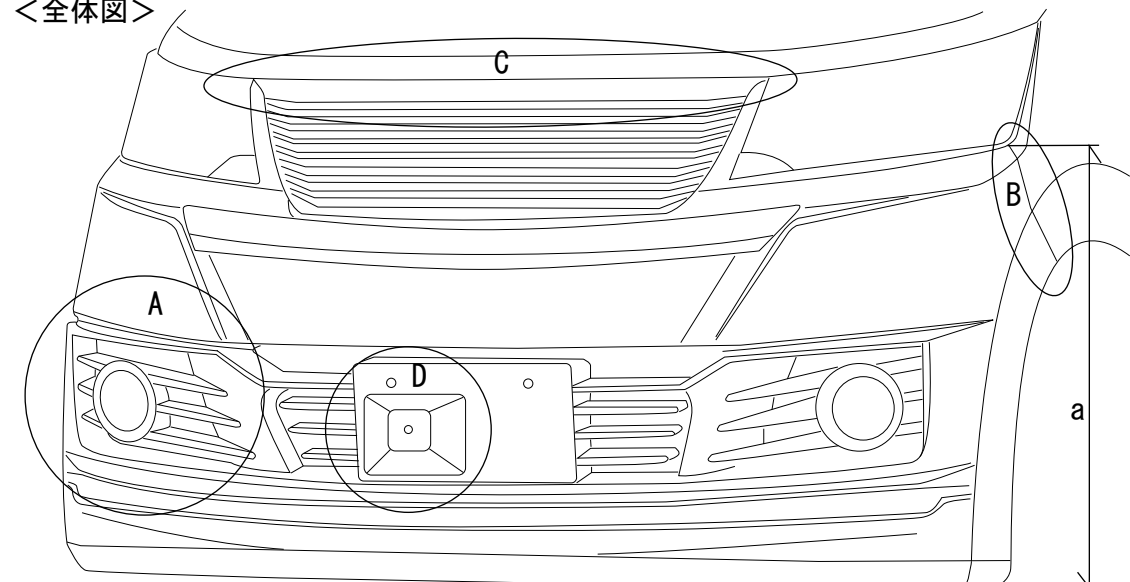

- 左図A: <FOG 取付部分>を参照して取付して下さい。
- 左図B: <スティ部分>と<タイヤハウス内>を参照して取付して下さい。
- 左図C: <グリル部分>を参照して取付して下さい。
- 左図D: 純正プラビスを流用して取付して下さい。

地上高: a=625mm

※本取扱説明書はあくまでも参考にして頂く為のものですのでお客様のお車に合わせた取付方法を考慮してください。