



黒死蝶 セカンドインパクト

MH23 ワゴンR

バタフライシステム
〒811-3134
福岡県古賀市青柳 483-3
TEL 092-943-1888
FAX 092-943-1444



お車に関してのお取付は、難しい為、プロショップにてのお取り付けをお勧めいたします。
お取り付けに際して、純正部品の取り外し、加工等が発生しますが、その際の失敗等についてのクレームには応じかねます。
ご不明な点につきましては、お気軽にお問い合わせ下さい。

サイドステップ<作業手順>

- ①純正のサイドステップがある場合は取外して下さい。
- ②下記を参照に仮合わせをして下さい。バランスがよい場所で位置を決め
 <ドア内><タイヤハウス内>を参照にした穴4mm程の穴を片側4箇所左右8箇所空けて下さい。
 <タイヤハウス内：前方>に付属のビス1箇所と純正プラビス（純正部品流用）1箇所・
 <タイヤハウス内：後方>に付属のビス1箇所と付属のボルトナット1箇所・<ドア内>に前方とセンターに付属のビス2箇所にて
 取付して下さい。※(エアロパーツ・ボディ自体個々に個体差があるため微調整して頂く場合があります。)
- ③仮合わせに問題が無い場合は上下・左右・隙間等を確認し全体を本締め（本取り付け）して下さい。

付 属 部 品	数 量
ボルト (M6×15)	2
ワッシャー (M6)	4
ナット (M6)	2
ビス (M6×15)	2

<サイドステップ単体>

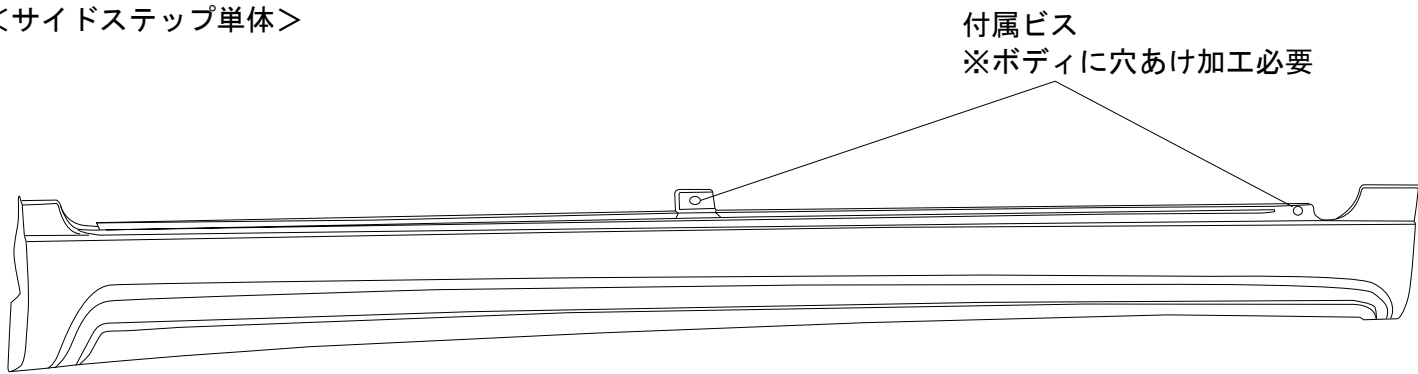

<タイヤハウス内：前方>

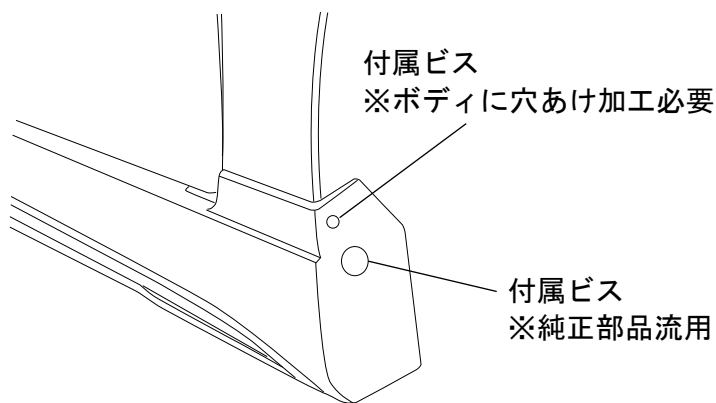

<タイヤハウス内：後方>

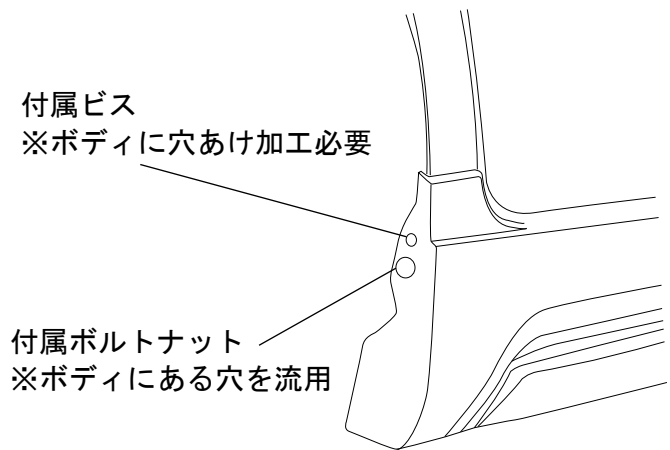

<全体図>

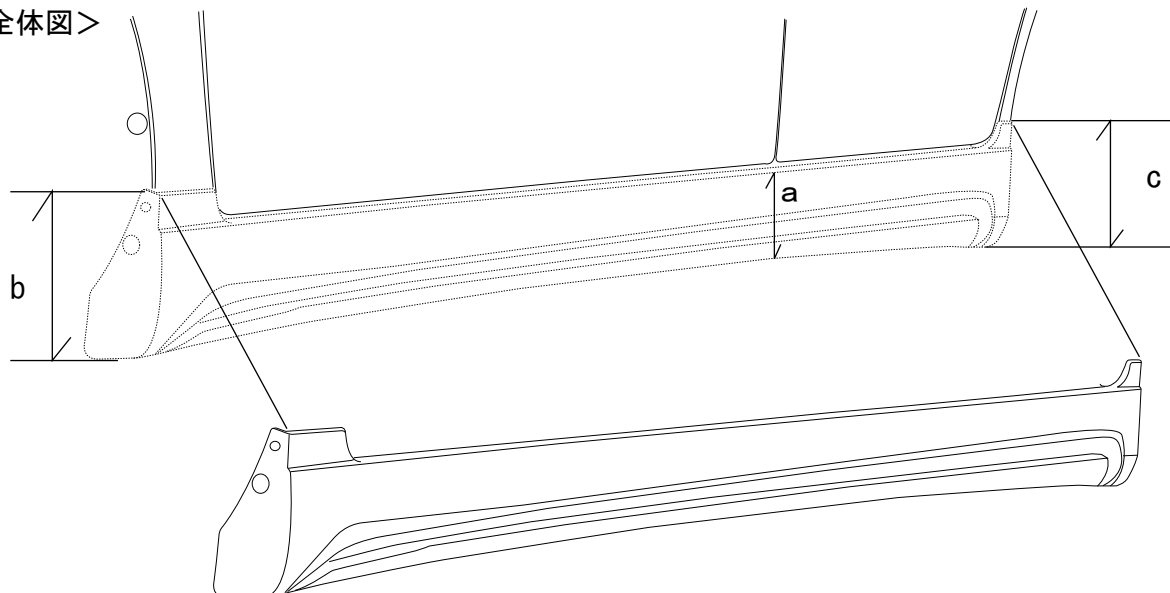

地上高：
 a = 約 000mm
 b = 約 000mm
 c = 約 000mm