



黒死蝶 セカンドインパクト MH23 ワゴンR

バタフライシステム
〒811-3134
福岡県古賀市青柳 483-3
TEL 092-943-1888
FAX 092-943-1444



お車に関してのお取付は、難しい為、プロショップにてのお取り付けをお勧めいたします。

お取り付けに際して、純正部品の取り外し、加工等が発生しますが、その際の失敗等についてのクレームには応じかねます。

ご不明な点につきましては、お気軽にお問い合わせ下さい。

付 属 部 品	数量
ボルト (M6×15)	12
ワッシャー (M6)	20
ナット (M6)	8

フロントバンパー <作業手順>

- ①純正グリル・純正バンパー・純正 FOG ランプ・ナンバー・インナーカバーを取外して下さい。
- ②<スティ部分>を参照に純正のバンパースティを取外して下さい。(スティを外した穴を使用します。)
- ③エアロバンパーにナンバー・FOG ランプを取付けて下さい。※エアロバンパーにはスティングレー純正 FOG ランプを使用します。
- ④全体図を参照に黒死蝶バンパーを仮合わせをして下さい。
<グリル部分>を参照にグリル部分純正プラビスにて3箇所・純正ボルト1箇所を取付して下さい。<スティ部分>を参照にインナーカバーの内側から付属のボルトナットにて片側2箇所左右4箇所を取付して下さい。※ここで面を合わせます。<タイヤハウス内>を参照に純正プラビスにて片側1箇所左右2箇所を取付して下さい。
(エアロパーツ・ボディ自体個々に個体差があるため面を微調整して頂く場合はスティ部分の取付を調整して下さい。)
- ⑤仮合わせに問題が無い場合は上下・左右・隙間等を確認し全体を本締め(本取付け)して下さい。

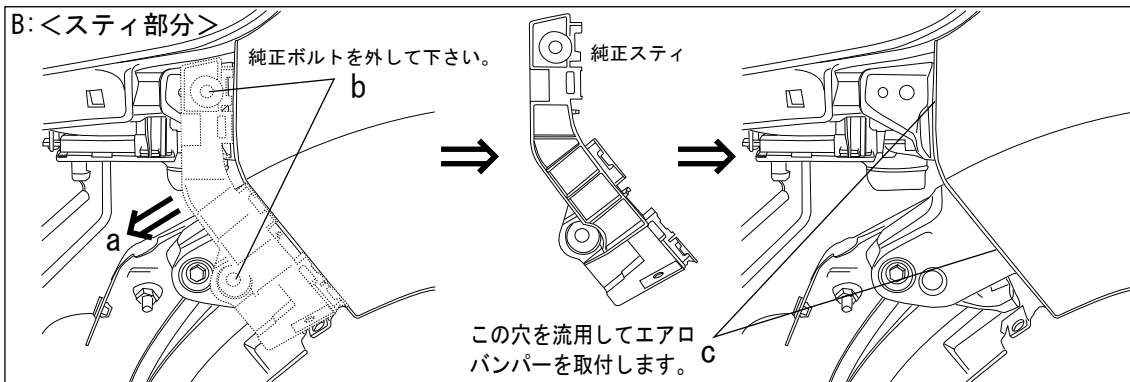

- ①上記 b の純正ボルトを外して、純正スティ (破線部品) を a の方向に引っ張りながら取外して下さい。
- ②上記 c 部分の穴を流用してエアロバンパーを取付します。

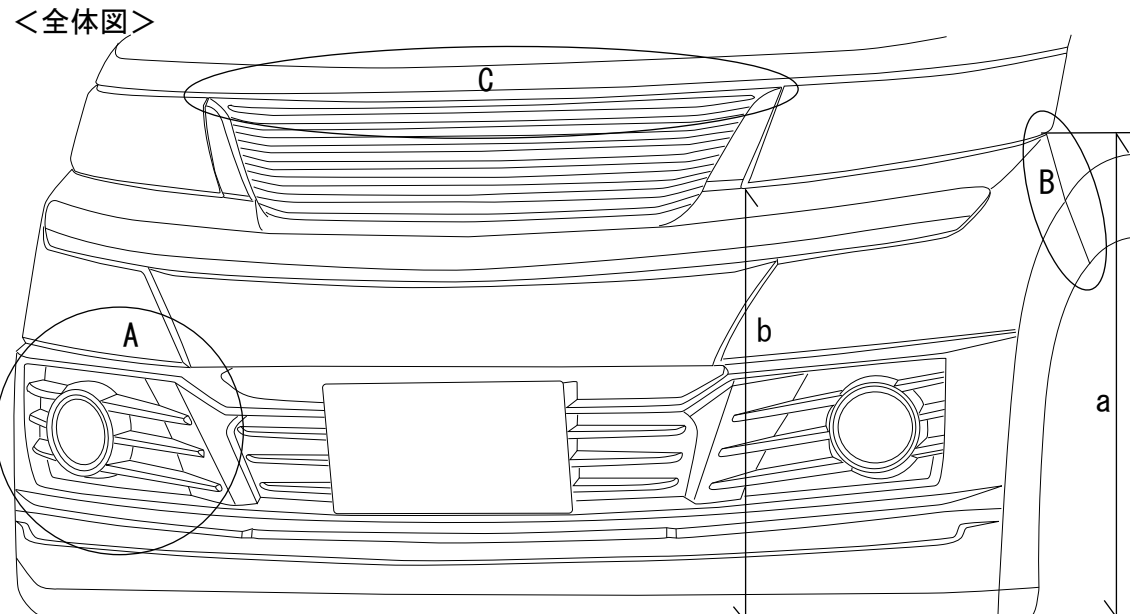
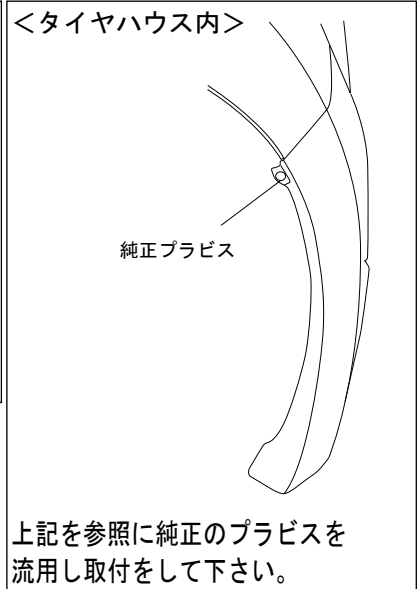
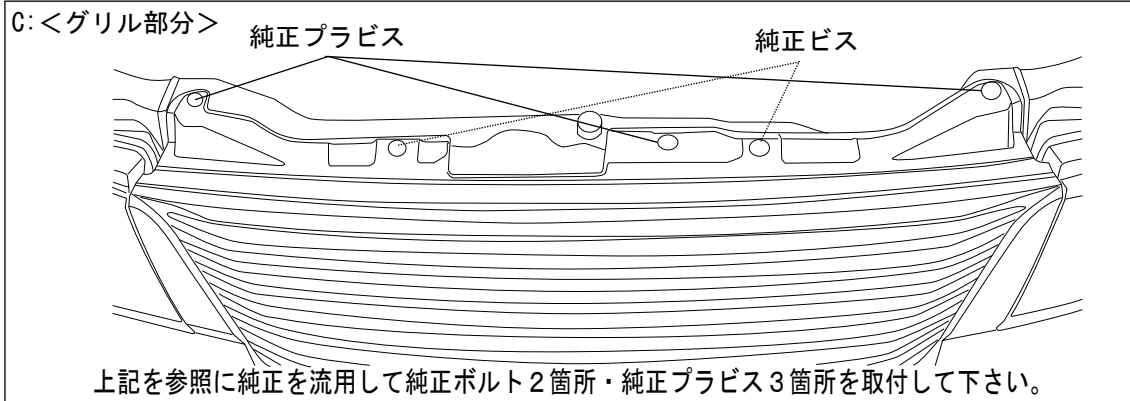
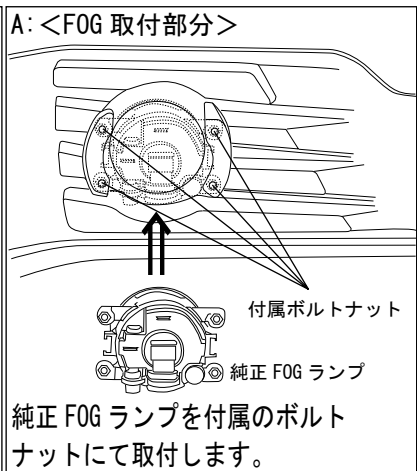

- ①上記 A : <FOG 取付部分>を参照
- ②上記 B : <スティ部分>を参照
- ③上記 C : <グリル部分>を参照
- ④上記<タイヤハウス内>を参照して、取付を行ってください。

地上高 : a=000mm ・ b=000mm