



黒死蝶

L375 タントカスタム

バタフライシステム
〒811-3134
福岡県古賀市青柳 483-3
TEL 092-943-1888
FAX 092-943-1444



お車に関してのお取付は、難しい為、プロショップにてのお取り付けをお勧めいたします。

お取り付けに際して、純正部品の取り外し、加工等が発生しますが、その際の失敗等についてのクレームには応じかねます。

ご不明な点につきましては、お気軽にお問い合わせ下さい。

付 属 部 品	数量
ボルト (M6×15)	7
ナット (M6)	2
ワッシャー (M6)	9

リアバンパー <作業手順>

①純正バンパー・純正リフレクター・下記を参照に純正取付スティ（テール下左右）を外して下さい。

②エアロバンパーに純正リフレクターを取付けて下さい。

※インサージョンKIT を装着の場合：下記を参照に黒死蝶バンパーにインサージョンKIT を取付けて下さい。

※マフラーを装着の場合：付属のネットを外して下記を参照に純正マフラーの排気カバーを外して下さい。

③全体図を参照に黒死蝶バンパーを仮合わせをして下さい。（仮合わせにて問題がある場合はお急ぎご連絡下さい。

塗装・加工後のクレームは請けかねますのでご注意下さい。）

④下記を参照にエアバックセンサーをバンパーの内側にセンサー側が外に向くように取付けをし、エアロバンパーをトランク内図を参照に純正プラビスにて2箇所純正ボルトにて2箇所取付けて下さい。

⑤全体図を参照に純正取付スティの外した穴を流用し内側から付属のボルトにて取付けて下さい。（エアロパーツ・ボディ自体個々に個体差があるため面を微調整して頂く場合はエアロ側ナット部分にワッシャー等を挟み込み調整して下さい。）

⑥車体裏側図を参照にエアロパーツ裏側は付属のボルトナットにて2箇所を取付けて下さい。

上下・左右・隙間等を確認し全体を本締め（本取付け）して下さい。

純正スティ<作業手順>図は助手席側の図です。運転席側も同じ作業をして下さい。

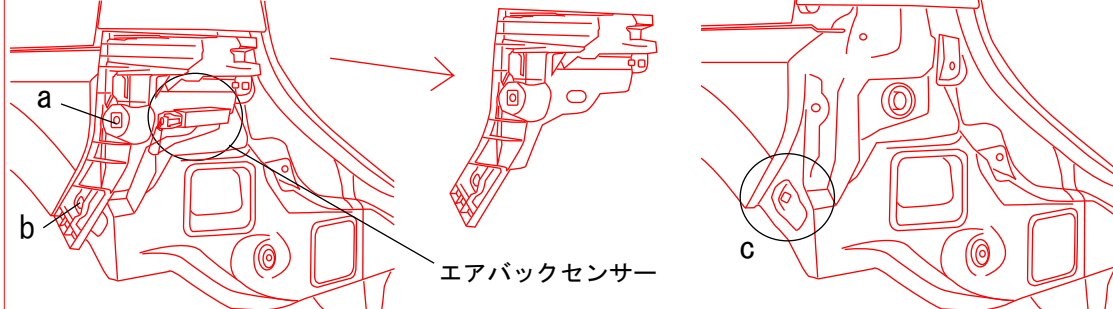

①助手席側：上記左図 a・b のビス・エアバックセンサーを外し純正スティを外して下さい。

運転席側：ビス2箇所とプラビスの計3箇所を外して純正スティを取り外して下さい。（運転席側にはセンサーは有りません。）

②上記右図 c 部分はボディ側のプラスチックナットも外して穴の状態にして下さい。（運転席側も同様にして下さい。）

※取り付け箇所は運転席側は3箇所・助手席側は2箇所取付します。※エアバックセンサーはエアロバンパーの内側に取付します。

インサージョン<別売り商品>

インサージョンKIT 付属部品	数量
ボルト (M6×15)	4
ナット (M6)	4
ワッシャー (M6)	8

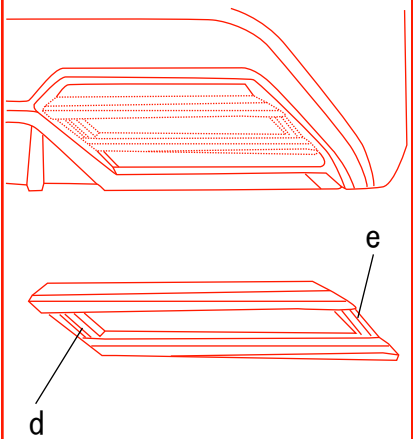

上記図 d・e の各1箇所ずつをエアロバンパーに取り付けます。
※ネットはお好みで装着下さい。

マフラー排気カバー

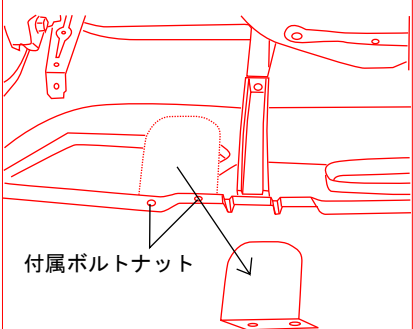

マフラー装着車の場合
エアロバンパー裏側の上記図破線部分を外してご使用下さい。
※マフラー非装着の場合は必ず使用して下さい。

トランク内図

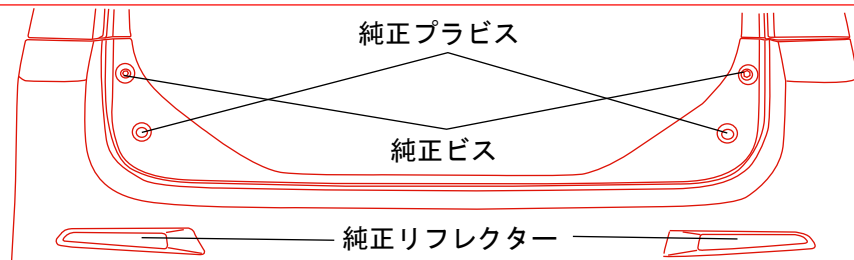

車体裏側図

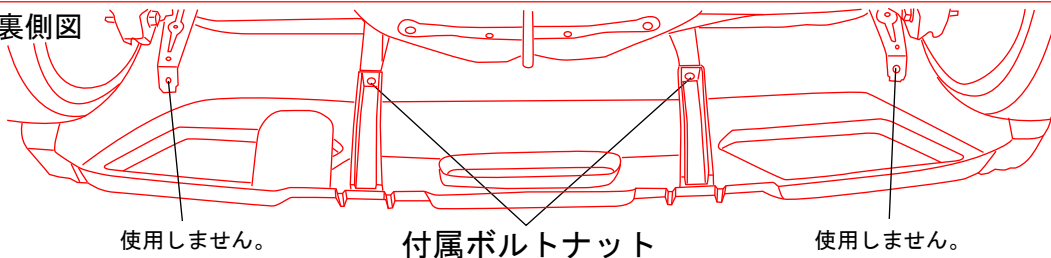

<全体図>

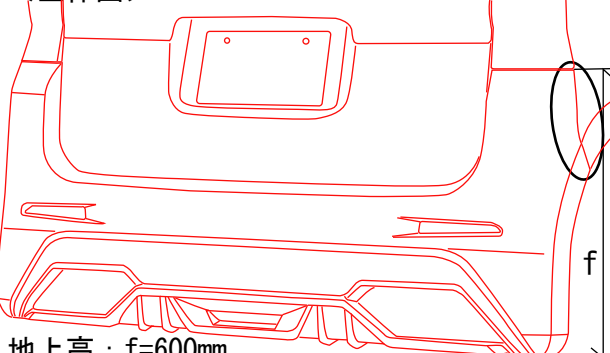

左図○部分の取り付け方

①車内のインナーカバー（トランクの左右部分）を取り外します。

②上記純正スティ図を参照にセンサーを外します。

③上記純正スティ図を参照にスティを外します。

④純正取付スティの外した穴を流用し車内インナーの内側から付属のボルトにて助手席側2箇所・運転席側3箇所取付けて下さい。（エアロパーツ・ボディ自体個々に個体差があるため面を微調整して頂く場合はエアロ側ナット部分にワッシャー等を挟み込み調整して下さい。）

※面の調整は難しい為、プロショップにお願いして下さい。

地上高：f=600mm