



黒死蝶

30系 ヴェルファイア

バタフライシステム  
〒811-3134  
福岡県古賀市青柳 483-3  
TEL 092-943-1888  
FAX 092-943-1444



お車に関してのお取付は、難しい為、プロショップにてのお取り付けをお勧めいたします。

お取り付けに際して、純正部品の取り外し、加工等が発生しますが、その際の失敗等についてのクレームには応じかねます。

ご不明な点につきましては、お気軽にお問い合わせ下さい。

付 属 部 品	数量
ボルト (M6×15)	4
ナット (M6)	4
ワッシャー (M6)	8

フロントバンパー <作業手順>

- ①純正グリル・純正バンパー・タイヤハウス内のインナーカバー（ライナー）を外して下さい。
- ②純正部品流用箇所を参照に純正部品を純正バンパーからエアロバンパーに流用して取付けて下さい。
- ③全体図を参照にエアロバンパーの仮合わせをして下さい。ボディ接合箇所等は厚みや穴位置の調整が必要な場合があります。  
※（仮合わせにて問題がある場合はお急ぎご連絡下さい。塗装・加工後のクレームは請けかねますのでご注意下さい。）
- ④エアロバンパーに純正 FOG ランプ・センサー・ナンバーを純正から流用し取付けて下さい。
- ※FOG ランプ・センサーの純正配線をエアロパーツの見えない場所に穴をあけタイラップなどで固定してください。
- ⑤仮合わせを参考にエアロバンパーをボンネット内図・裏側図・全体図・タイヤハウス内図を参照に取付して下さい。
- ⑥上下・左右・隙間等を確認し全体を本締め（本取付け）して下さい。インナーカバー（ライナー）を取付けてください。

<ボンネット内図>

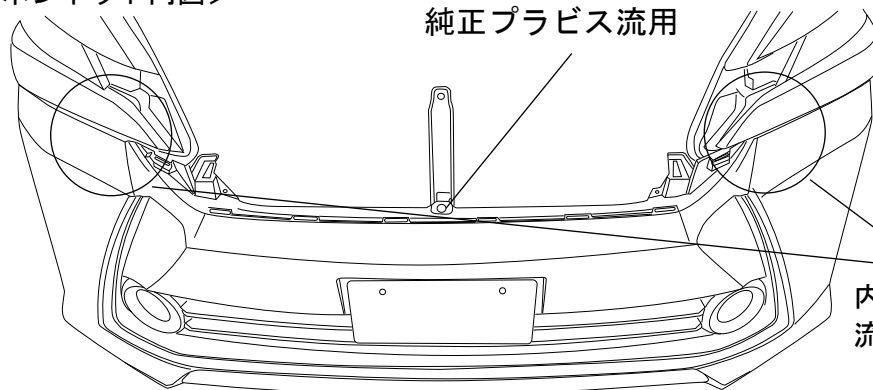

純正プラビス流用

内側に純正のスティを流用してください。

<純正部品流用箇所>

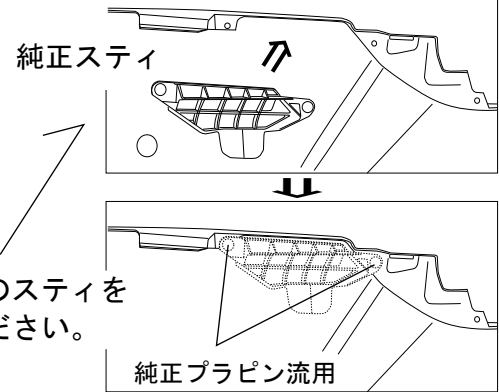

純正スティ

純正プラビス流用

<車体裏側図>

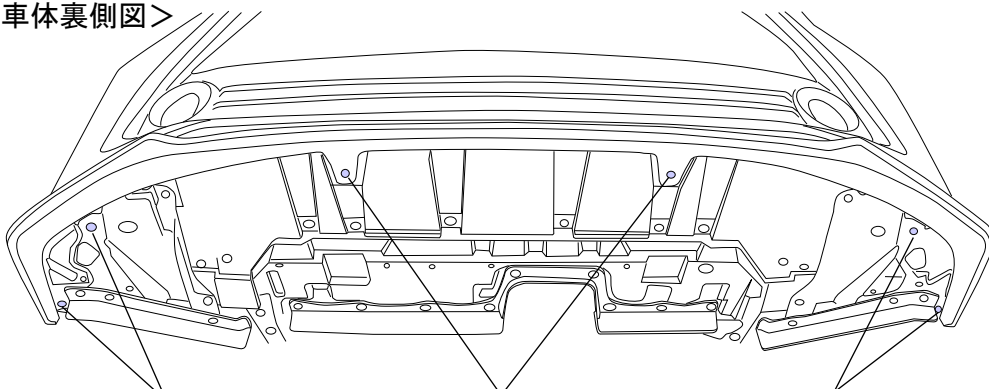

純正プラビス流用

純正ビス流用

純正プラビス流用

<全体図>

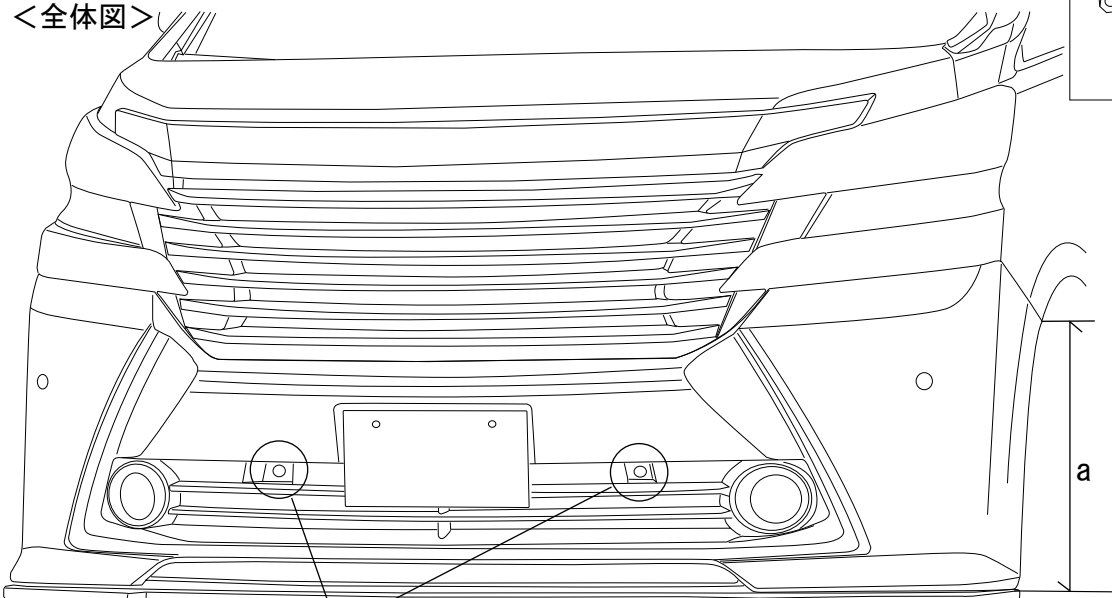

純正のボルトにて取付けます。

純正バンパーより 0mm ダウン 取付位置：a=490mm

<FOG 取付図> 付属のボルトナット

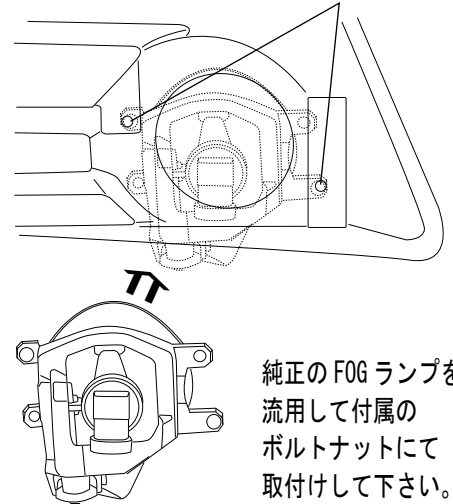

純正の FOG ランプを流用して付属のボルトナットにて取付けて下さい。

<タイヤハウス内>

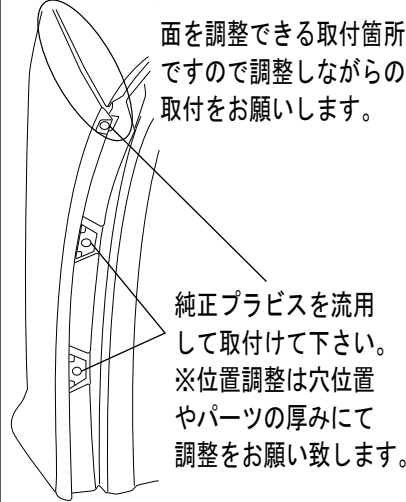

面を調整できる取付箇所ですので調整しながらの取付をお願いします。

純正プラビスを流用して取付けて下さい。※位置調整は穴位置やパーツの厚みにて調整をお願い致します。

※本取扱説明書はあくまでも参考にして頂く為のものですのでお客様のお車に合わせた取付方法を考慮してください。