



お車に関してのお取付は、難しい為、プロショップにてのお取り付けをお勧めいたします。

お取り付けに際して、純正部品の取り外し、加工等が発生しますが、その際の失敗等についてのクレームには応じかねます。

ご不明な点につきましては、お気軽にお問い合わせ下さい。

付 属 部 品	数 量
ボルト (M6×15)	2
ワッシャー (M6)	2
ナット (M6)	2
ワッシャー (M6×21)	2
ビス (4×19)	2
両面テープ (2m)	1
フチゴム #2 (グレー)	1.1m

フロントハーフ<作業手順>

- ①A図を参照にインナーカバーのピンを片側4箇所を外して下さい。
- ②B図を参照にエアロパーツに両面テープを貼り付けて下さい。※必ず脱脂作業を行って下さい。
- ③全体図を参照にエアロパーツの仮合わせをして下さい。 ※この時点で不具合がある場合はお問い合わせ下さい。お車により若干の加工等が発生する場合があります。
- ④A図のa部分、C図のd部分にインナーカバーの内側から付属のボルトにて仮取付して下さい。
- ⑤D図のc部分に下穴3mmほどの穴を空け付属のビスにて仮取付して下さい。
- ⑥全体の隙間などを確認しB図の両面テープを貼り付けて下さい。
- ⑦上記に問題が無い場合は上下・左右・隙間等を確認し全体を本締め(本取付け)して下さい。

A:<インナーカバーの外し方：フロント下方向図>

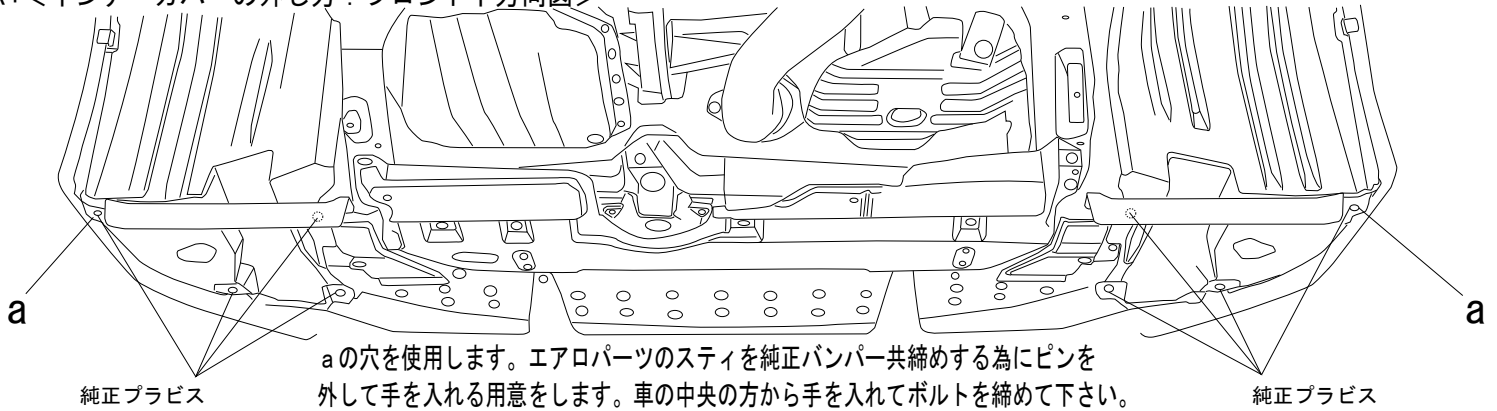

B:<エアロ裏側図>

<両面テープ貼り付け箇所>

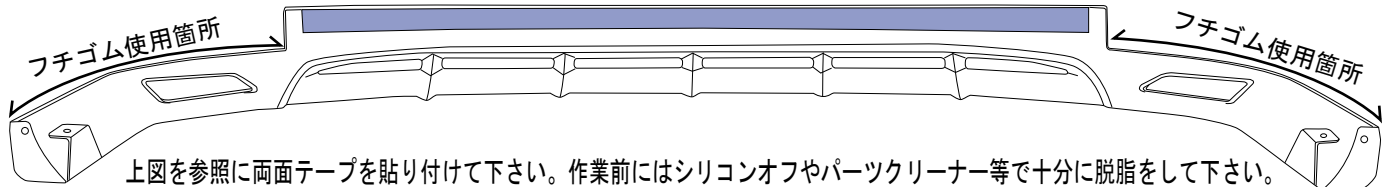

<全体図>

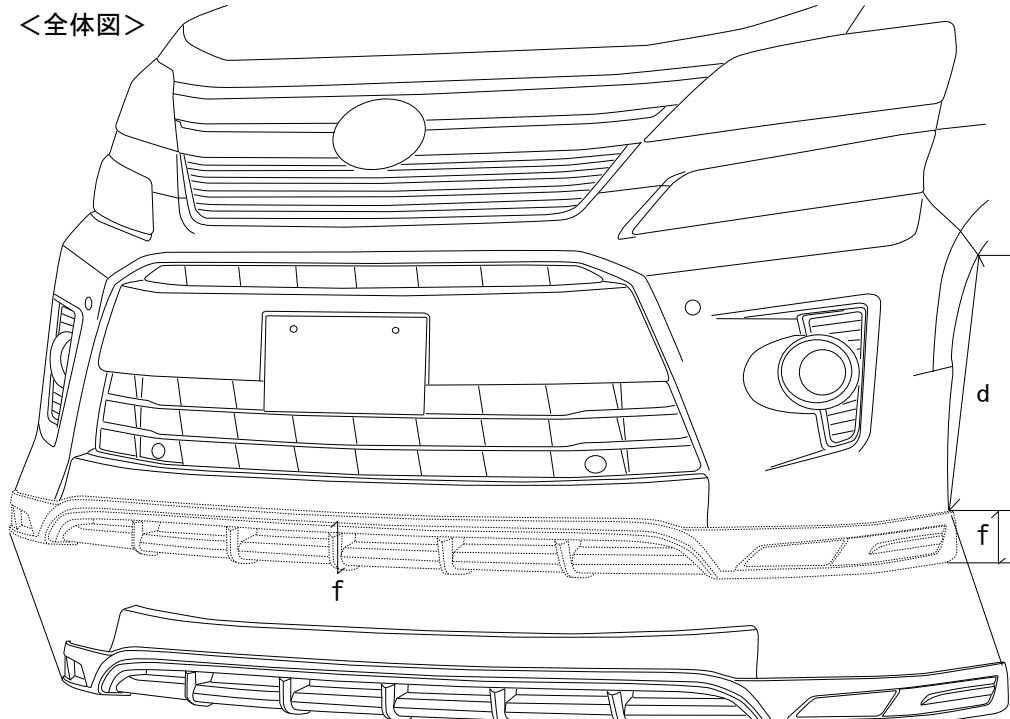

C:<エアロスティ部分>：運転席側図

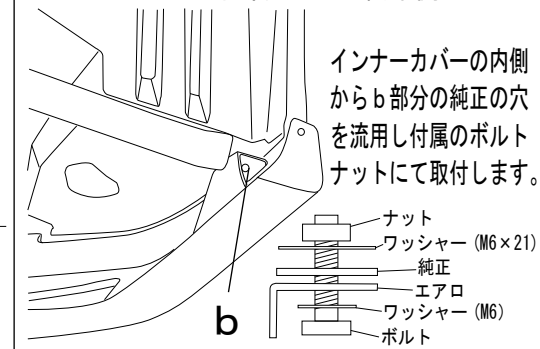

D:<タイヤハウス部分>：運転席側図

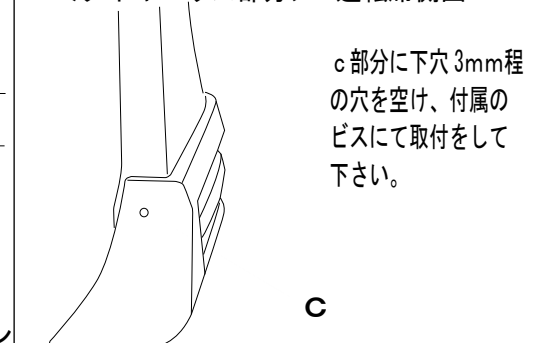

取付位置：d=465mm 地上高：f=90mm 純正より一番低い箇所g：75mmダウン

※フチゴムは必ず使用するものではありません。隙間がある場合や、好みによりご使用下さい。(他カラーはございません。)

※本取扱説明書はあくまでも参考にして頂く為のものですのでお客様のお車に合わせた取付方法を考慮してください。