



お車に関してのお取付は、難しい為、プロショップにてのお取り付けをお勧めいたします。

お取り付けに際して、純正部品の取り外し、加工等が発生しますが、その際の失敗等についてのクレームには応じかねます。

ご不明な点につきましては、お気軽にお問い合わせ下さい。

付 属 部 品	数 量
ビス (4×19)	4
フチゴム #2 (グレー)	1.1m

フロントハーフ<作業手順>

- ①全体図を参照にエアロパーツの仮合わせをして下さい。 ※この時点で不具合がある場合はお問い合わせ下さい。お車により若干の加工等が発生する場合があります。
- ②A図を参照に必要な方はフチゴムを取付けて下さい。
- ③B図の a 部分に下穴 3mmほどの穴を空け付属のビスにて仮取付して下さい。
- ④C図を参照に必要な方は下穴 3mmほどの穴を空け付属のビスにて仮取付して下さい。
- ⑤上記に問題が無い場合は上下・左右・隙間等を確認し全体を本締め(本取付け)して下さい。

A:<エアロ裏側図>

※必要な方のみフチゴムを使用

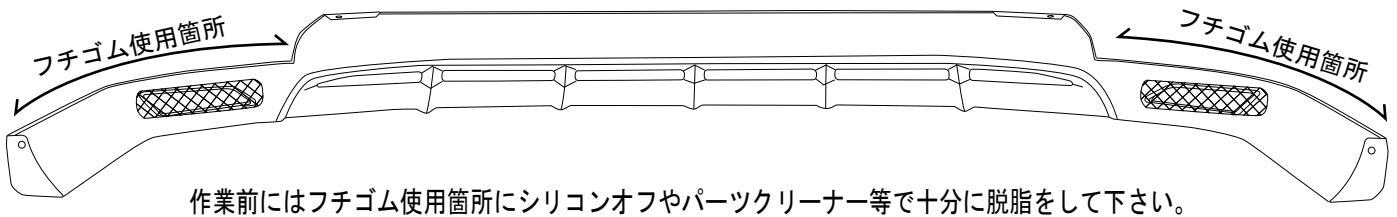

<全体図>

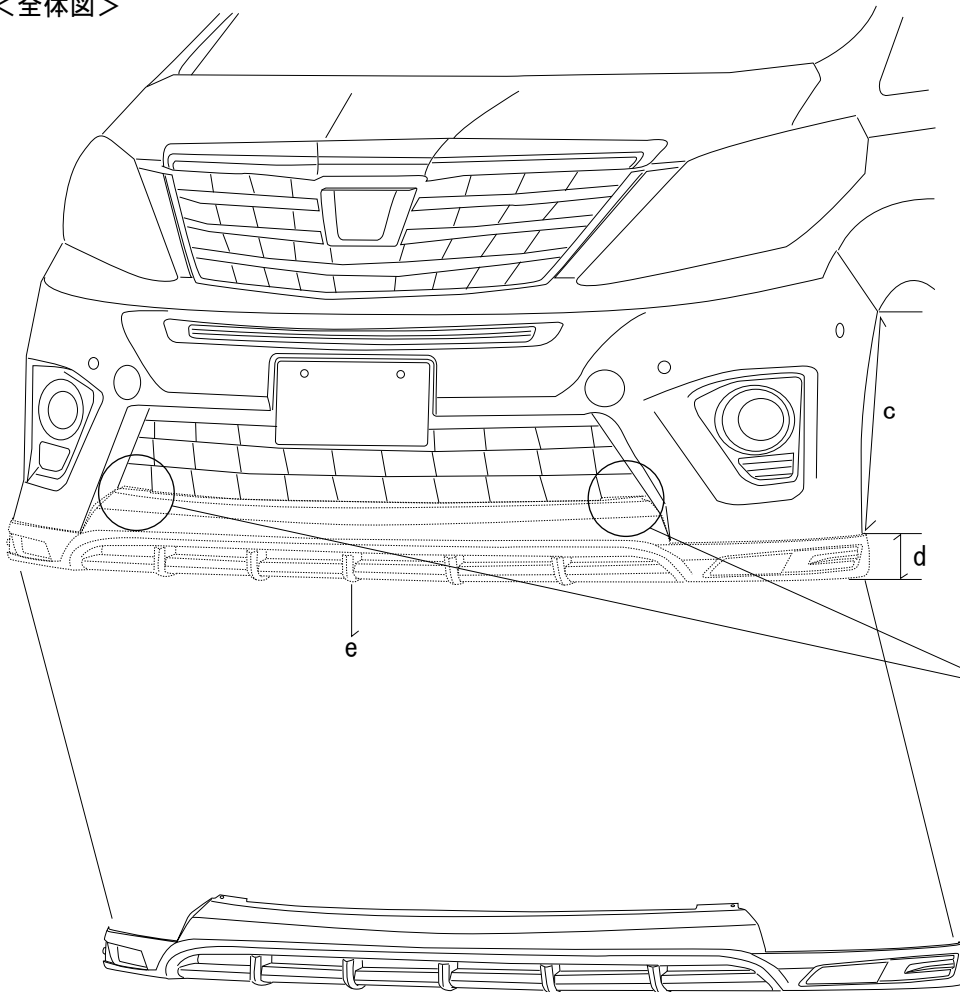

B:<タイヤハウス部分>: 助手席側図

c 部分に下穴 3mm程の穴を空け、付属のビスにて取付をして下さい。

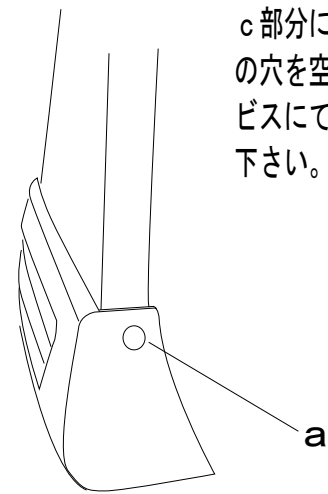

C:<ダクト取付部分>: 助手席側図

※必要な方のみビスを使用仮合わせ後にご判断下さい。

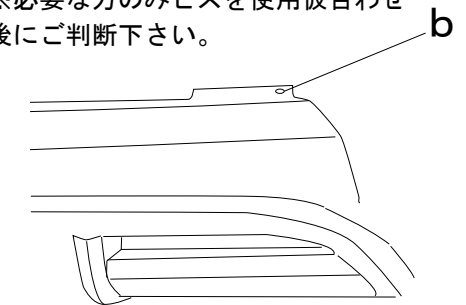

b 部分に下穴 3mm程の穴を空け、付属のビスにて取付をして下さい。

取付位置 : c=465mm 地上高 (純正バンパーより) : d=55mm e=70mm 純正より一番低い箇所 : 70mmダウン

※フチゴムは必ず使用するものではありません。隙間がある場合や、好みによりご使用下さい。(他カラーはございません。)

※本取扱説明書はあくまでも参考にして頂く為のものであるためお客様のお車に合わせた取付方法を考慮してください。