



GLANZ

200系 クラウン (ロイヤル前期)

バタフライシステム
〒811-3134
福岡県古賀市青柳 483-3
TEL 092-943-1888
FAX 092-943-1444



お車に関してのお取付は、難しい為、プロショップにてのお取り付けをお勧めいたします。

お取り付けに際して、純正部品の取り外し、加工等が発生しますが、その際の失敗等についてのクレームには応じかねます。

ご不明な点につきましては、お気軽にお問い合わせ下さい。

フロントハーフスポイラー<作業手順>

- ①下記を参照に純正バンパーへ仮合せを行ってください。
- ②<フロント裏側>を参照に穴位置を確認し純正ビスを流用して共締めして下さい。
- ③<タイヤハウス内>を参照にエアロパーツの穴に合わせてした穴を開け付属ビスにて取付して下さい。
- ④<全体図>を参照に位置を合せ、上下・前後・左右・隙間等の確認を行い、緩みの無いように純正ビス・付属ビスにて本締めをします。

付 属 部 品	数 量
ビス (4 × 19)	3

※アスリート・ロイヤル後期には適合しませんのでご注意ください。

<タイヤハウス内>

※運転席側の図になります。

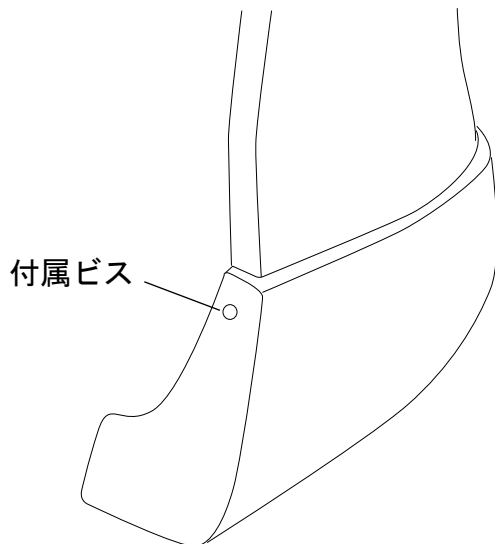

エアロパーツの穴に合わせてした穴 3mm 位をあけて付属ビスにて取付して下さい。

<フロント裏側>

2箇所をアンダーカバーのビスを流用してアンダーカバーと友締めをして下さい。

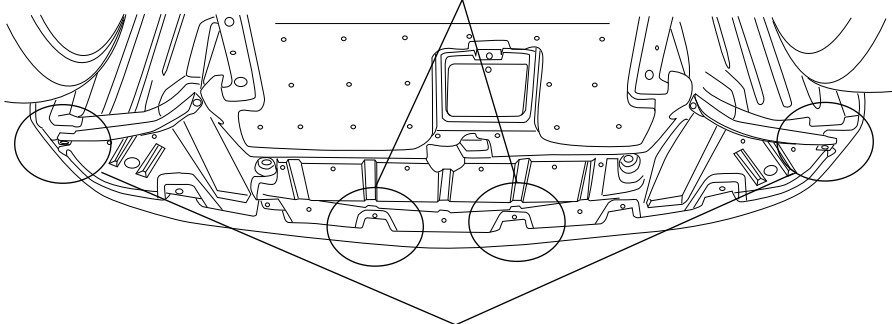

2箇所をアンダーカバーのビスを流用してアンダーカバーと友締めをして下さい。エアロパーツをバンパーと風除けのゴムの間に挟み込んで取付して下さい。

<全体図>

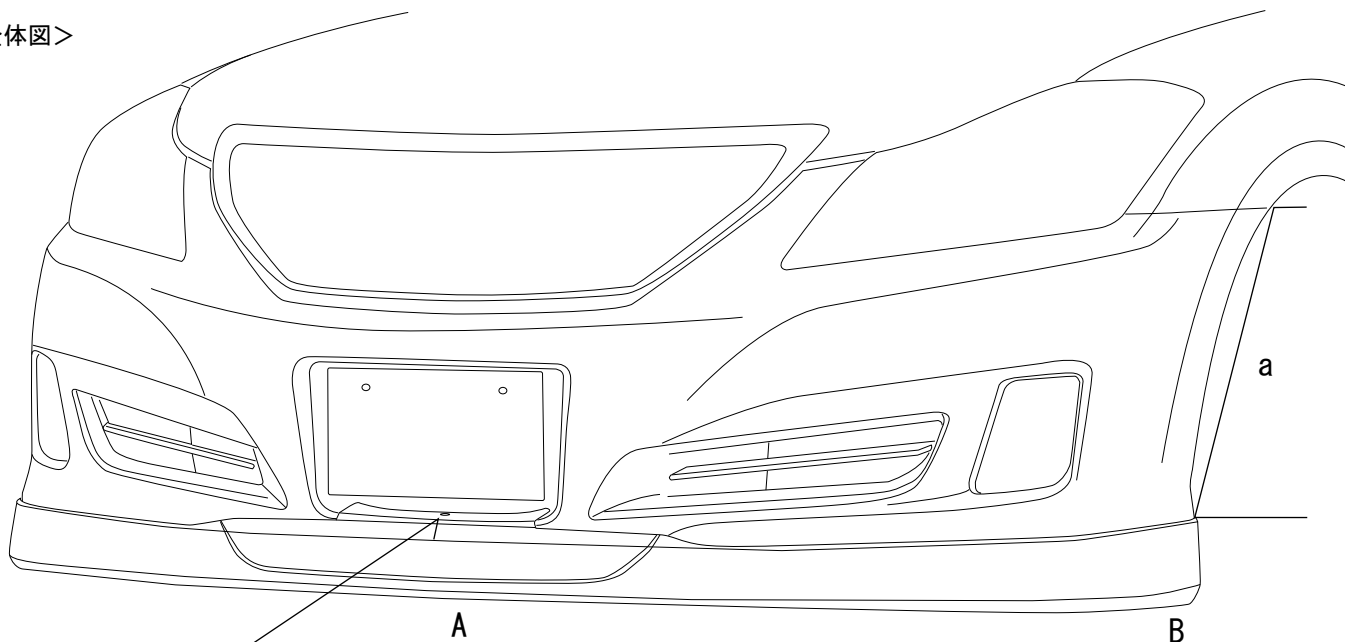

付属ビス ※開きがある等必要に応じて穴を開けビスを使用下さい。

取付位置 : a=460mm 地上高 (純正バンパーより) A : 約 50mm A : 約 35mmダウン

※本取扱説明書はあくまでも参考にして頂く為のものですのでお客様のお車に合わせた取付方法を考慮してください。