



GLANZ

200系 クラウン

http://www.butterfly-system.com

バタフライシステム
〒811-3134
福岡県古賀市青柳 483-3
TEL 092-943-1888
FAX 092-943-1444



お車に関してのお取付は、難しい為、プロショップにてのお取り付けをお勧めいたします。

お取り付けに際して、純正部品の取り外し、加工等が発生しますが、その際の失敗等についてのクレームには応じかねます。

ご不明な点につきましては、お気軽にお問い合わせ下さい。

リアハーフスポイラー<作業手順>

①下記を参照にボディに仮合わせをして下さい。

※個体差などでボディに合わせる多少の作業（加工）が必要な場合があります。

※両面テープの貼付け箇所及び純正ビス穴等の流用する取付位置の確認をして下さい。

②下記<全体図・リアハーフ裏側>を参照にLEDレンズ・両面テープを取付けて下さい。

※両面テープ貼り付け部分は必ず脱脂をして貼り付けて下さい。

※LEDはオプションですので使用される方のみ取付をして下さい。

④下記（破線）と同じ位置に合せ、上下・前後・左右・隙間等

の確認を行い、緩みの無いように純正ビス・付属ビス・付属ボルト・両面テープにて本締め（本取付）をして下さい。

付 属 部 品	数 量
ボルト (M6 × 15)	2
ナット (M6)	2
ワッシャー (M6)	4
ビス (4 × 19)	2
10mm 両面テープ (2m)	1

<リアハーフ裏面>

両面テープ貼付け箇所

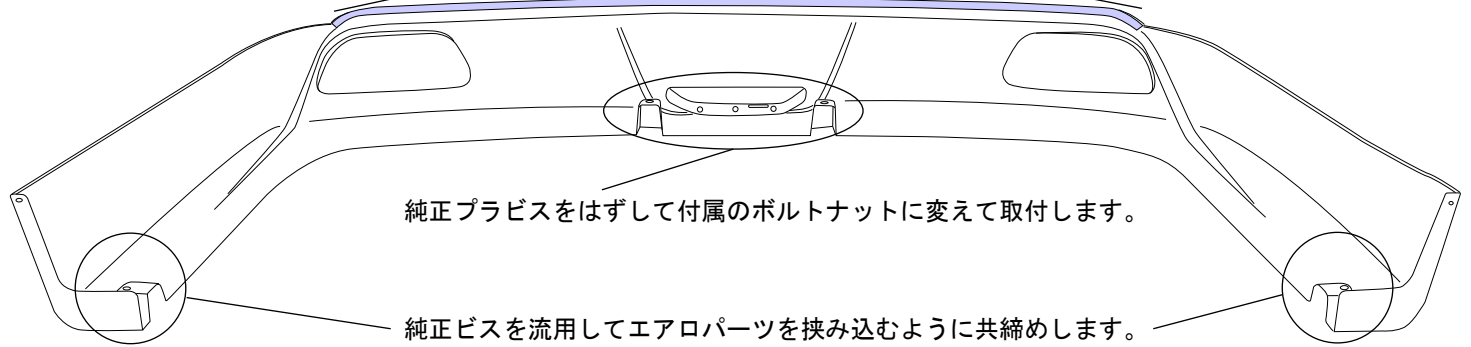

純正プラビスをはずして付属のボルトナットに変えて取付します。

純正ビスを流用してエアロパーツを挟み込むように共締めします。

<リア裏側>

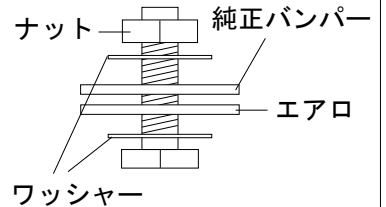
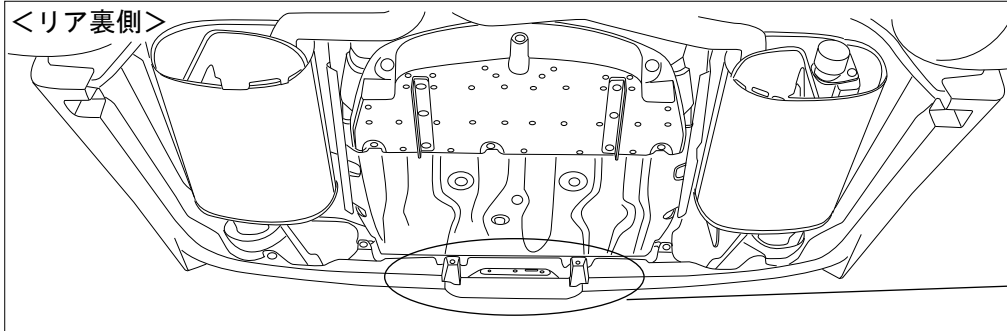

使用部品：
六角ボルト × 1 ワッシャー × 2
六角ナット × 1

<タイヤハウス内側>

※図は運転席側になります。

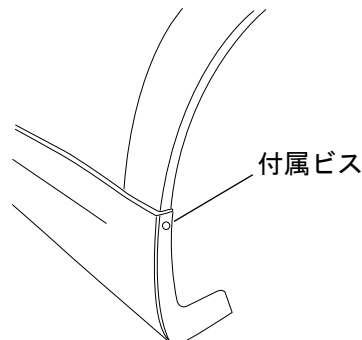

付属ビス

下穴 3mm程を空けて付属ビスにて取付して下さい。

オプションLEDレッドレンズ

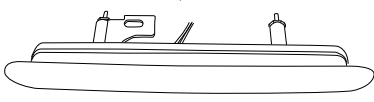

配線には極性があります。

<全体図>

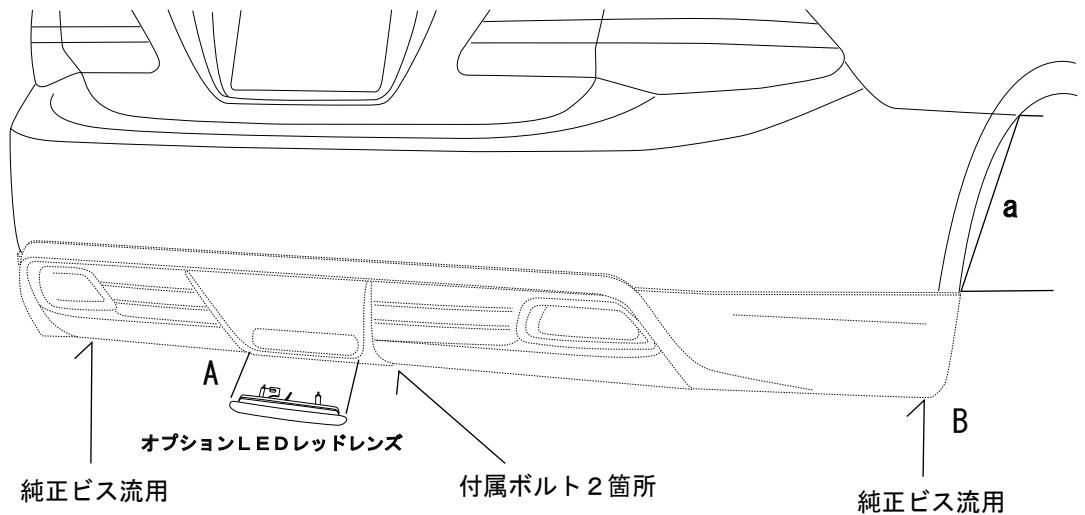

純正ビス流用

付属ボルト 2箇所

純正ビス流用

取付位置：a=360mm

地上高（純正バンパーより）A：約 45mm B：約 30mmダウン

※本取扱説明書はあくまでも参考にして頂く為のものでありますのでお客様のお車に合わせた取付方法を考慮してください。